

MIVOICE OFFICE 400 MIVOICE 5361 / 5361 IP

À PARTIR DE VERSION R1.0
MODE D'EMPLOI



Bienvenue...

Bienvenue dans le mode d'emploi du téléphone MiVoice 5361 / 5361 IP pour systèmes de communication MiVoice Office 400.

Le présent mode d'emploi vous accompagnera dans l'utilisation de votre téléphone et vous guidera pas à pas à travers ses fonctions et ses configurations.

Nos sites Internet www.mitel.com ou notre [Mitel DocFinder](#) sont à votre disposition pour toute assistance technique complémentaire ou information sur d'autres produits de Mitel.

Table des matières

Bienvenue...	2
Informations relatives au produit et à la sécurité	5
Indications de sécurité	6
Informations sur le produit	7
Protection de données	9
Limited Warranty (Australia only)	9
Informations du document	12
Éléments d'exploitation et d'affichage	13
Désignations des touches et connecteurs	14
Icônes	16
Numéroter et téléphoner	18
Prendre des appels	19
Engager des communications	20
Guidage de l'utilisateur	22
Affichage	23
Touches	23
Entrées	24
Guidage par menus	26
Signaux	27
Téléphoner avec des fonctions de confort	28
Engager des communications et prendre des appels	29
Utiliser des fonctions durant la communication	40
Organiser les absences au poste de travail	45
Messages vocaux et messages textuels	54
Fonctions pour situations spéciales	57
Fonctions avec OpenCount	67
Fonctions avec Mitel Alarm Server	68
Régler des fonctions par télécommande	71
Adapter le téléphone à ses besoins personnels	72
Affichage	73
Régler les propriétés de sonnerie (audio)	74
Réglages généraux	75
Empêcher RNR (vers soi-même)	78

Gérer l'annuaire	79
Configurer la messagerie vocale	80
Configurer la présence/le profil de présence	82
Configurer des touches	84
Programmer des fonctions	89
Installation et mise en service	91
Eléments livrés	92
Options	92
Monter et placer le téléphone	93
Raccorder le MiVoice 5361	95
Raccorder le MiVoice 5361 IP	96
Autres informations	98
Cas de dérangement	99
Déclaration logiciels open source (MiVoice 5361 IP)	100
Système de communication et versions de système	101
Indice	102

Informations relatives au produit et à la sécurité

Vous trouverez ici les informations de produit et de document. Vous trouvez par ailleurs des informations sur la sécurité et la protection des données ainsi que des indications juridiques. Veuillez lire attentivement ces informations de produit et de sécurité.

- Indications de sécurité 6
- Informations sur le produit..... 7
- Protection de données..... 9
- Limited Warranty (Australia only)..... 9
- Informations du document 12

Indications de sécurité

L'inobservation de ces prescriptions peut occasionner des dangers et violer la législation en vigueur.



Connexions

N'enfichez le connecteur du câble de téléphone que dans la prise prévues à cet effet. N'apportez aucune modifications aux connecteurs.



Secteur

Utilisez exclusivement le bloc secteur original. Raccordez le bloc secteur exclusivement à sources de courant qui correspondent aux indications du bloc secteur. L'appareil n'est pas prêt à fonctionner si l'alimentation du système de communication est coupée.



Objets métalliques

Les combinés génèrent des champs magnétiques qu'attirent des petits objets métalliques comme par exemple des stylos ou des clips. Pour éviter de vous blesser accidentellement, ne placez pas le combiné à proximité de tels objets.



Entretien

Ne confiez les travaux d'installation et de maintenance qu'à un spécialiste agréé. Nettoyez votre appareil avec un chiffon doux, légèrement humide ou antistatique. N'employez ni détergent ni d'autres produits chimiques quelconques.



Contrôle des coûts et protection des données

Vous devriez protéger votre téléphone par un code personnel afin que personne ne puisse téléphoner à vos frais. Vous protégez du même coup vos réglages personnels.



Conditions environnantes

N'utilisez votre appareil que dans une plage de températures comprise entre +5°C et environ +40°C. Évitez les rayons du soleil et les autres sources de chaleur.



Protégez votre appareil de l'humidité, d'une forte poussière, des liquides et vapeurs corrosives.

Évitez d'exposer votre appareil à des champs électromagnétiques (moteurs électriques, appareils électroménagers). La qualité vocale pourrait s'en ressentir. Évitez les emplacements à proximité immédiate d'ordinateurs, d'appareils radio, de téléviseurs, d'appareils vidéo et d'autres téléphones afin d'éviter des perturbations.



Élimination

Éliminez votre appareil et son emballage en respectant la protection de l'environnement. Ne jetez pas de déchets d'équipements électriques dans les ordures ménagères. Déposez-les aux points de collecte publics.



Accessoires

Utilisez exclusivement les accessoires d'origine ou spécialement agréés. L'utilisation d'autres accessoires peut altérer le rendement et la sécurité d'exploitation et nuire à la santé et à la sécurité.

Informations sur le produit

Fonction et but d'utilisation

Ce produit fait partie de la solution de communication MiVoice Office 400.

Le MiVoice Office 400 est une solution de communication ouverte, modulaire et complète pour le domaine des affaires, comprenant plusieurs serveurs de communication de puissance et capacité d'extension différentes, ainsi qu'un riche portefeuille de téléphones et une multitude d'extensions. Cette dernière comporte notamment un serveur d'applications pour communications unifiées et services multimédia, un contrôleur FMC (Fixed Mobile Conversion) pour l'intégration de téléphones mobiles, une interface ouverte pour développeurs d'applications ainsi qu'une multitude de cartes d'extension et de modules.

La solution de communication commerciale et tous ses éléments ont été conçus pour couvrir entièrement les besoins de communication des entreprises et des organisations, en offrant en plus la facilité d'utilisation et de maintenance. Les divers produits et éléments sont adaptés entre eux et ne doivent pas être utilisés à d'autres fins, ni remplacés par des produits ou éléments de tiers (sauf s'il s'agit d'intégrer aux interfaces certifiées à cet effet d'autres réseaux, applications et téléphones autorisés).

Concept d'utilisateur One Number :

Le responsable de votre système peut vous installer plusieurs téléphones qui possèdent tous le même numéro d'appel (concept d'utilisateur One Number). Vous n'avez qu'un seul nom et qu'un seul numéro d'appel, avec lequel vous pouvez vous identifier auprès de vos interlocuteurs, peu importe avec lequel des téléphones qui vous ont été attribués vous téléphonez. L'avantage réside dans le fait que vous êtes toujours accessible sous le même numéro d'appel, peu importe l'endroit où vous êtes momentanément.

Avec l'acheminement personnel des appels, vous pouvez décider où les appels entrants doivent être dirigés (voir chapitre "Activer l'acheminement d'appel personnel", page 63). Ring Alone vous permet de déterminer le téléphone sur lequel un appel doit être signalé de manière sonore. (voir chapitre "Activer Ring Alone", page 64). Si vous êtes occupé sur l'un de ces téléphone, le responsable de votre système peut régler que vous êtes occupé ou non pour tous les autres appels entrants (occupé sur occupé). D'autres appels sortants peuvent être effectués comme d'habitude depuis les autres téléphones.

Toutes les listes d'appels et contacts sont disponibles sur tous vos téléphones et sont automatiquement synchronisés.

Une communication d'interphone est signalée sur tous vos téléphones qui prennent en charge la communication d'interphone.

Informations pour l'utilisateur

Portail de documentation:	www.mitel.com/docfinder
© Les informations, graphiques et plans représentés dans les informations d'utilisateur sont soumis au droit d'auteur et n'ont pas le droit d'être reproduits, exposés ou traités sans l'approbation écrite de Mitel Schweiz AG.	

Votre produit vous a été livré avec un mode d'emploi succinct contenant des indications de sécurité et, selon les circonstances, d'autres informations spécifiques au produit.

Ceux-ci et tous les autres documents d'utilisateur sont disponibles sur le [Mitel DocFinder](http://www.mitel.com/docfinder) pour téléchargement sous forme de documents séparés ou de sets de documentation. Il est de votre responsabilité de vous maintenir constamment informé de l'étendue des fonctions, de la desserte et de l'emploi dans les règles de votre produit.

- Vérifiez que vous disposez de tous les documents utilisateur pour utiliser votre produit de manière efficace et adéquate.
- contrôlez si les versions des documents d'utilisateur correspondent à l'état logiciel des produits MiVoice Office 400 utilisés et si vous disposez des dernières éditions.
- Lisez d'abord les informations d'utilisateur avant de mettre votre produit en service.
- Conservez ces informations à un endroit bien accessible et consultez-les si vous avez des doutes sur l'utilisation de votre produit.
- Ne remettez votre produit à des tiers que conjointement aux informations d'utilisateur.

Marque déposée

Mitel® est une marque déposée de Mitel Networks Corporation.

Tous les autres noms de marques, noms de produits et logos sont des marques ou des marques déposées de leurs propriétaires respectifs.

Les noms de logiciel et de matériel cités dans cette documentation sont des marques déposées et sont soumis aux dispositions légales en vigueur.

Exclusion de la responsabilité

Ne vaut pas pour l'Australie. Voir chapitre "[Limited Warranty \(Australia only\)](#)", page 9 concernant la garantie limitée en Australie.)

Tous les éléments et composants de la solution de communication MiVoice Office 400 sont fabriqués en appliquant les directives de qualité ISO 9001.

Les informations d'utilisateur correspondantes ont été rédigées avec soin. Les fonctions des produits MiVoice Office 400 ont été soumises à des tests poussés d'homologation et approuvées. Il n'est toutefois pas possible d'exclure complètement les défauts. Le constructeur ne peut être tenu pour responsable d'éventuels dommages directs ou indi-

rects, consécutifs à une erreur de maniement, à un usage inapproprié ou à un quelconque comportement incorrect. Les dangers possibles sont indiqués dans les passages correspondants des informations d'utilisateur. La responsabilité pour manque à gagner est exclue dans tous les cas.

A propos de Mitel

Mitel® (Nasdaq:MITL) (TSX:MNW) est l'un des leaders mondiaux dans le domaine des communications d'entreprise permettant de connecter aisément les collaborateurs, partenaires et clients – quel que soit le lieu, le moment ou le terminal utilisé, pour toutes les tailles d'entreprises, des TPE aux grands groupes. Mitel propose un large choix à ses clients avec l'un des portefeuilles produits les plus complets du marché et la meilleure offre de migration vers le Cloud. Avec plus d'un milliard de dollars US de chiffre d'affaires annuel consolidé, 60 millions de clients dans le monde, et une position de n°1 en Europe occidentale, Mitel est incontestablement un leader sur le marché des communications d'entreprise. Pour plus d'informations : www.mitel.com.

Protection de données

Protection contre l'écoute et l'enregistrement

La solution de communication MiVoice Office 400 contient des fonctions qui permettent l'écoute ou l'enregistrement de conversations sans que les interlocuteurs ne s'en rendent compte. Veuillez noter que ces fonctions ne peuvent être mises en œuvre qu'en conformité avec les dispositions nationales de protection des données.

Limited Warranty (Australia only)

The benefits under the Mitel Limited Warranty below are in addition to other rights and remedies to which you may be entitled under a law in relation to the products.

In addition to all rights and remedies to which you may be entitled under the Competition and Consumer Act 2010 (Commonwealth) and any other relevant legislation, Mitel warrants this product against defects and malfunctions in accordance with Mitel's authorized, written functional specification relating to such products during a one (1) year period from the date of original purchase ("Warranty Period"). If there is a defect or malfunction, Mitel shall, at its option, and as the exclusive remedy under this limited warranty, either repair or replace the product at no charge, if returned within the warranty period.

Repair Notice

To the extent that the product contains user-generated data, you should be aware that repair of the goods may result in loss of the data. Goods presented for repair may be replaced by refurbished goods of the same type rather than being repaired. Refurbished parts may be used to repair the goods. If it is necessary to replace the product under this limited warranty, it may be replaced with a refurbished product of the same design and colour.

If it should become necessary to repair or replace a defective or malfunctioning product under this warranty, the provisions of this warranty shall apply to the repaired or replaced product until the expiration of ninety (90) days from the date of pick up, or the date of shipment to you, of the repaired or replacement product, or until the end of the original warranty period, whichever is later. Proof of the original purchase date is to be provided with all products returned for warranty repairs.

Exclusions

Mitel does not warrant its products to be compatible with the equipment of any particular telephone company. This warranty does not extend to damage to products resulting from improper installation or operation, alteration, accident, neglect, abuse, misuse, fire or natural causes such as storms or floods, after the product is in your possession. Mitel will not accept liability for any damages and/or long distance charges, which result from unauthorized and/or unlawful use.

To the extent permitted by law, Mitel shall not be liable for any incidental damages, including, but not limited to, loss, damage or expense directly or indirectly arising from your use of or inability to use this product, either separately or in combination with other equipment. This paragraph, however, is not intended to have the effect of excluding, restricting or modifying the application of all or any of the provisions of Part 5-4 of Schedule 2 to the Competition and Consumer Act 2010 (the ACL), the exercise of a right conferred by such a provision or any liability of Mitel in relation to a failure to comply with a guarantee that applies under Division 1 of Part 3-2 of the ACL to a supply of goods or services.

This express warranty sets forth the entire liability and obligations of Mitel with respect to breach of this express warranty and is in lieu of all other express or implied warranties other than those conferred by a law whose application cannot be excluded, restricted or modified. Our goods come with guarantees that cannot be excluded under the Australian Consumer Law. You are entitled to a replacement or refund for a major failure and for compensation for any other reasonably foreseeable loss or damage. You are also entitled to have the goods repaired or replaced if the goods fail to be of acceptable quality and the failure does not amount to a major failure.

Warranty Repair Services

Procedure: Should the product fail during the warranty period and you wish to make a claim under this express warranty, please contact the Mitel authorized reseller who sold you this product (details as per the invoice) and present proof of purchase. You will be responsible for shipping charges, if any.

Limitation of liability for products not of a kind ordinarily acquired for personal, domestic or household use or consumption (e.g. goods/services ordinarily supplied for business-use).

Limitation of liability

- 1.1 To the extent permitted by law and subject to clause 1.2 below, the liability of Mitel to you for any non-compliance with a statutory guarantee or loss or damage arising out of or in connection with the supply of goods or services (whether for tort (including negligence), statute, custom, law or on any other basis) is limited to:
 - a) in the case of services:
 - i) the resupply of the services; or
 - ii) the payment of the cost of resupply; and
 - b) in the case of goods:
 - i) the replacement of the goods or the supply of equivalent goods; or
 - ii) the repair of the goods; or
 - iii) the payment of the cost of replacing the goods or of acquiring equivalent goods; or
 - iv) the payment of the cost of having the goods repaired.
- 1.2 Clause 1.1 is not intended to have the effect of excluding, restricting or modifying:
 - a) the application of all or any of the provisions of Part 5-4 of Schedule 2 to the Competition and Consumer Act 2010 (the ACL); or
 - b) the exercise of a right conferred by such a provision; or
 - c) any liability of Mitel in relation to a failure to comply with a guarantee that applies under Division 1 of Part 3-2 of the ACL to a supply of goods or services.

After Warranty Service

Mitel offers ongoing repair and support for this product. If you are not otherwise entitled to a remedy for a failure to comply with a guarantee that cannot be excluded under the Australian Consumer Law, this service provides repair or replacement of your Mitel product, at Mitel's option, for a fixed charge. You are responsible for all shipping charges. For further information and shipping instructions contact:

Manufacturer:	Note:
Mitel South Pacific Pty Ltd ("Mitel") Level 1, 219 Castlereagh Street Sydney, NSW2000, Australia Phone: +61 2 9023 9500	Repairs to this product may be made only by the manufacturer and its authorized agents, or by others who are legally authorized. Unauthorized repair will void this express warranty.

Informations du document

Système de communication et versions de système

Certaines fonctionnalités ne sont pas prises en charge sur tous les systèmes de communication et avec toutes les versions de système. Les paragraphes de texte y afférents sont signalés par une lettre entre crochets. Le chapitre "Système de communication et versions de système", page 101 permet de voir les versions de logiciel sur lesquelles les fonctionnalités concernées sont prises en charge.

Désignation du document

- N° de document: eud-1686
- N° de version: 1.0
- Basé sur la version de logiciel du serveur de communication: R3.0
- Valable dès la version de logiciel du serveur de communication: R1.0
- Cliquez dans le visionneur PDF sur le lien hypertexte pour télécharger la dernière version de ce document:
https://pbxweb.aastra.com/doc_finder/DocFinder/eud-1686_fr.pdf?get&DNR=eud-1686
- Copyright © 08.2015 Mitel Networks Corporation

Éléments d'exploitation et d'affichage

Les paragraphes suivants donnent un aperçu et des informations d'utilisation des touches et connecteurs disponibles sur votre téléphone.

Désignations des touches et connecteurs 14

Icônes..... 16

Désignations des touches et connecteurs

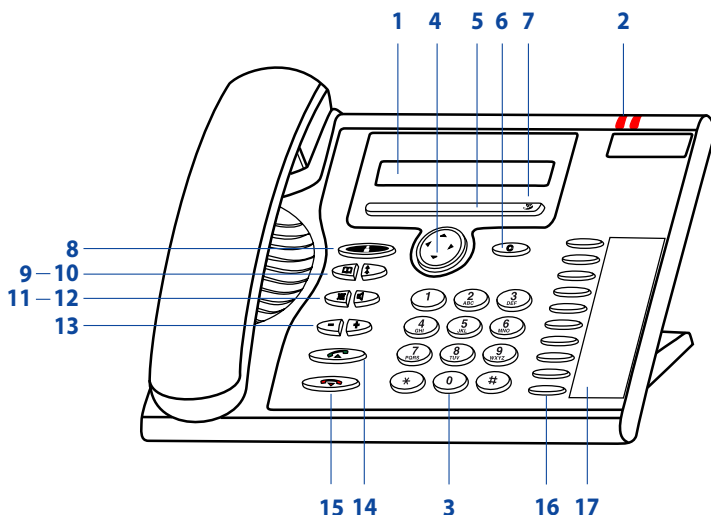

1 Affichage

Affichage d'état avec symboles, affichage du trafic téléphonique actuel, affichage des fonctions disponibles des touches Fox.

2 LED d'avertissement

- La diode gauche clignote : Appel.
- La LED droite clignote : Message vocal, message ou rappel.



3 Bloc de touches

Entrer des chiffres ou des lettres.



4 Touche de navigation

- Vers le haut: Ouvrir les [Fonctions actives](#).
- Vers la droite: Ouvrir le [Menu](#).
- Vers le bas: Ouvrir les [Paramètres](#).
- Généralités : Avancer et reculer dans le menu, naviguer dans les listes.



5 Touche Fox











exécuter la fonction affichée à l'aide de la touche.



6 Touche de correction





















Effacer le dernier caractère ou reculer dans le menu.



- 7 Menu Fox**
Ouvrir le menu ou appeler d'autres fonctions de touches Fox. 
- 8 Touche de présence avec LED**
Préconfigurée comme menu de présence. Peut être aussi configurée comme touche de fonction ou de numéro. 
- 9 Touche d'annuaire personnel**
Ouvrir des annuaires personnels. 
- 10 Touche de répétition**
Sélection des derniers numéros d'appel composés. 
- 11 Touche microphone**
Activer/désactiver le microphone du combiné. 
- 12 Touche de haut-parleur**
Ecoute amplifiée En/hors. 
- 13 Touches de réglage**
Régler le volume. 
- 14 Touche de prise de ligne**
Établir / prendre une communication. 
- 15 Touche de FIN**
- Mettre fin à la communication.
 - Terminer l'entrée sans la sauvegarder, resp. retour à l'état de repos.
- 
- 16 Touches configurables avec LED**
Librement configurables comme touches de numéro, de fonction ou Team:
- Touche de numéro avec deux emplacements de mémoire: premier numéro d'appel - appuyer 1x, deuxième numéro d'appel - appuyer 2x.
 - Touche fonction : Activer / désactiver la fonction.
 - Touche de Team : Appeler ou intercepter un appel. Communication d'interphone à des partenaires du team (appuyer 2x).
- configurer une touche : appuyer longuement. 
- 17 Étiquettes**
Les étiquettes pour les touches configurables sont disponibles sous la forme d'un document électronique dans [Mitel DocFinder](#). Vous pouvez en remplir les champs directement depuis le PC et imprimer ensuite le document.

Icônes

Icônes

Informations d'état		
	Autres informations textuelles disponibles	 Menu Fox : Accès au menu ou à des fonctions de touche Fox disponibles.
	Autres entrées de menu disponibles	 Haut-parleur actif
Abc	Mode texte actif	 Fonction active
	Entrées disponibles dans la liste d'appels	 Mode recherche
	Microphone désactivé	 <ul style="list-style-type: none"> • Appel silencieux activé • Mélodie de sonnerie désactivée
	Renvoi d'appel actif	 Nouveaux messages textuels
	Nouveau message vocal	 <ul style="list-style-type: none"> • Message vocal écouté • Message d'accueil de la messagerie vocale avec possibilité de laisser un message vocal
	Nouveau message vocal renvoyé ^[a]	 Message vocal renvoyé écouté ^[a]
	Hi-Q™ durant la communication (qualité audio améliorée) (uniquement MiVoice 5361 IP)	 Cryptage des données/de la voix (uniquement MiVoice 5361 IP)
Annuaire		
	Numéro professionnel	 Numéro privé
	Numéro mobile	

État de l'abonné



Disponible (par défaut)



Absent



Réunion



Occupé



Non disponible

Numéroter et téléphoner

Vous apprendrez dans les paragraphes suivants comment vous pouvez téléphoner en toute simplicité et quelles sont les fonctions que vous propose votre téléphone lorsque vous recevez un appel.

Prendre des appels.....	19
Engager des communications.....	20

Prendre des appels

Vous découvrirez dans ce paragraphe comment prendre un appel.

Prendre un appel

Votre téléphone sonne et la LED d'avertissement clignote. Vous souhaitez prendre l'appel.



Décrocher le combiné.

Note:

Le numéro de l'appelant apparaît sur l'affichage, s'il a été reçu. Si ce numéro d'appel est enregistré dans l'annuaire personnel ou dans le système, le nom qui lui correspond apparaît sur l'affichage.

Mettre fin à la communication

Vous aimeriez terminer la communication.

La durée de la communication est affichée à la fin de la communication. Les taxes sont également affichées après une communication externe que vous avez établie, dans la mesure où votre opérateur de réseau prend en charge cette fonction.



Raccrocher le combiné.

Engager des communications

Vous découvrirez dans ce paragraphe quelles sont les possibilités que vous offre votre téléphone pour établir une communication.

Numéroter avec le numéro d'appel

Vous voulez appeler un utilisateur et composez pour cela son numéro d'appel.

En préparation de la numérotation, vous pouvez entrer un numéro d'appel à l'état de repos et le corriger au besoin, sans que la communication ne s'établisse déjà automatiquement. La communication ne sera établie qu'au moment où, par exemple, vous soulevez le combiné.

<Numéro d'appel>



Entrer le numéro d'appel en préparation de la numérotation.
Vous pouvez effacer les caractères saisis par erreur avec la touche de correction.



Décrocher le combiné.

Ou :

Appuyer sur la touche de prise de ligne ou sur le menu Fox > touche Fox *Appeler*.

→L'utilisateur est appelé.

Numéroter par répétition de la numérotation

Vous aimeriez appeler un utilisateur que vous avez déjà appelé.

Votre téléphone enregistre automatiquement dans la liste de rappel les numéros d'appel des utilisateurs que vous avez déjà appelés, et également leur nom, s'il est connu. Vous pouvez à nouveau appeler les utilisateurs via cette liste de rappel.

La liste de rappel compte au plus 4 entrées.



Appuyer sur la touche de répétition du numéro.
→La liste de répétition de la numérotation s'affiche.



Appuyer plusieurs fois sur la touche de répétition d'un numéro ou sur le bas de la touche de navigation pour passer en revue les derniers numéros appelés.



Décrocher le combiné.

→Le numéro d'appel affiché est composé.

Téléphoner en mode d'écoute amplifiée

Vous aimeriez que les autres personnes dans le local puissent aussi écouter la conversation.

Avec la fonction Ecoute amplifiée, vous enclenchez le haut-parleur en plus du combiné.



Pendant la communication:

Appuyer sur la touche de haut-parleur.

→ L'écoute amplifiée est activée,  s'affiche.

Note:

Vous pouvez quant à vous continuer à utiliser le combiné.



Redésactiver l'écoute amplifiée:

Appuyer sur la touche de haut-parleur.

→ L'écoute amplifiée est désactivée.

Note:

Vous devez actionner la touche de haut-parleur et raccrocher le combiné pour mettre fin à une conversation en écoute amplifiée.

Désactiver le microphone

Vous êtes en train de passer un appel et souhaitez vous entretenir avec d'autres personnes dans le local, sans que votre interlocuteur ne puisse entendre cette conversation.

Vous pouvez enclencher et couper le microphone actif pendant une communication.



Désactiver le microphone:

Appuyer sur la touche microphone.

→ Le microphone est activé,  s'affiche.



Réactiver le microphone:

appuyer une nouvelle fois sur la touche microphone.

Guidage de l'utilisateur

Vous apprendrez dans les paragraphes suivants la manière d'utiliser simplement et rapidement votre téléphone.

Affichage	23
Touches	23
Entrées	24
Guidage par menus	26
Signaux	27

Affichage

Icônes et texte de l'affichage

En cas d'événements nouveaux, par exemple un appel en absence, un nouveau message ou si des fonctions sont activées (par exemple un renvoi d'appel), l'affichage à l'état de repos présente une icône ou un texte. Vous pouvez appeler les informations avec la touche Fox correspondante.



Vous pouvez accéder au menu ou aux fonctions disponibles des touches Fox.



Consulter la suite du texte:

Appuyer sur la touche de navigation horizontale.

Retour



Effacer le texte de l'affichage:

Appuyer sur le menu Fox > Touche Fox *Retour*.

→ l'affichage revient à l'état de repos, la fonction reste activée.



Fonction activée:

La fonction activée ou le réglage sélectionné est signalé par une coche.

Touches

Utiliser le menu Fox

La touche Menu Fox vous permet d'accéder au menu ou aux fonctions momentanément disponibles des touches Fox. Pour ce faire, appuyez sur la touche directement sur l'icône Fox.



Appuyer sur le menu Fox:

Dans l'état de repos : Ouvrir le menu.

Dans le menu/en communication: appeler les fonctions disponibles des touches Fox.

→  s'affiche.

Emploi de la touche Fox

La touche Fox est associée à des fonctions variables, indiquées au dessus de la touche. Plusieurs contacts sont situés en dessous de la touche Fox large, raison pour laquelle il faut appuyer sur la touche exactement sous la fonction voulue.



Appuyer sur la touche Fox là où la fonction souhaitée est présentée au-dessus, sur l'affichage.

<longue>

Garder la touche Fox enfoncée pendant environ 2 secondes.















Entrées

Touches de numérotation

Vous pouvez utiliser les touches de numérotation pour entrer des chiffres, un mot de passe et pour la numérotation rapide. Les touches de numérotation sont associées aux caractères suivants. Appuyez alors sur la touche de numérotation correspondante jusqu'à ce que le caractère souhaité apparaisse.

Note:

Uniquement des majuscules pour MiVoice 5361.

	- . ? 1 ! , ; ' " & i		A B C 2 Ä Æ Å Ç a b c 2 ä æ å à ç
	D E F 3 É d e f 3 é è ê		G H I 4 g h i 4 i
	J K L 5 j k l 5		M N O 6 Ñ Ö Ø m n o 6 ñ ö ø ò
	P Q R S 7 p q r s 7 ß		T U V 8 Ü t u v 8 ü ù
	W X Y Z 9 w x y z 9		+ 0
	@ * / () < = > % £ \$ ¥ ¢ & § €		<Espaces> #

Entrer des chiffres

Les touches de numérotation vous permettent d'entrer les chiffres 0 à 9.

Entrer des lettres

Les touches de numérotation vous permettent aussi d'entrer des lettres et des caractères spéciaux. Les touches de numérotation sont alors associées à plusieurs caractères.

Vous devez être en mode texte pour pouvoir entrer des lettres avec les touches de numérotation. Ce mode est automatiquement activé lorsque le téléphone attend une entrée de texte. Vous pouvez basculer entre l'entrée de chiffres et de lettres en cours de saisie.

abc-->123



Commuter en mode texte entre l'entrée de chiffres et l'entrée de lettres:

Appuyer sur le menu Fox > touche Fox *abc-->123* resp. *123-->abc*.
 → **Abc** s'affiche.

Changer entre majuscules/minuscules

Vous êtes en mode texte et souhaitez entrer des majuscules ou des minuscules.

L'écriture en majuscules est automatiquement active lors de la saisie de la première lettre. La saisie commute ensuite automatiquement en minuscules. Vous pouvez changer manuellement entre majuscules et minuscules avec la touche Fox.

a>A



Commuter en mode texte entre l'entrée en majuscules et en minuscules:

Appuyer sur le menu Fox > touche Fox *a>A* resp. *A>a*.

Note:

Uniquement des majuscules pour MiVoice 5361.

Corriger l'entrée

Vous avez entré un chiffre ou un caractère incorrect. Vous pouvez soit effacer caractère par caractère, soit annuler toute l'entrée.



Effacer le dernier caractère:

Appuyer sur la touche de correction.

Note:

La touche de navigation vous permet de rechercher de manière sélective le caractère incorrect.



Terminer l'entrée sans la sauvegarder:

appuyer sur la touche de FIN.

Déplacer le point d'insertion

Vous aimeriez naviguer jusqu'à un caractère donné pour une entrée ou une correction.

Vous pouvez, avec la touche de navigation, déplacer le point d'insertion vers la gauche ou vers la droite.



Déplacer le point d'insertion avec la touche de navigation horizontale.

Guidage par menus

Entrée dans le menu

Le téléphone est à l'état de repos:



Appuyer sur le menu Fox.
→ Le menu s'affiche.

Menu



Appuyer sur la touche Fox *Menu*.
→ La première rubrique de menu s'affiche.



Parcourir les entrées du menu avec la touche de navigation verticale.

Sélect.



Appuyer sur la touche Fox *Sélectionner*.
→ Entrée dans le menu affiché.

Utiliser la touche de navigation

La touche de navigation vous permet d'appeler la rubrique de menu de votre choix avec encore plus de facilité et d'efficacité. Vous pouvez consulter verticalement et horizontalement les diverses rubriques de menu.



Touche de navigation horizontale:

Gauche : Reculer pas à pas dans le menu.
Droit : ouvrir le menu affiché, avancer dans le menu, appeler des informations de détail.



Touche de navigation verticale:

En bas: Ouvrir les *Paramètres*, descendre dans la liste.
En haut: Ouvrir *Fonctions actives*, remonter dans la liste.

Annuler les dernières opérations d'utilisation

Vous pouvez interrompre comme suit les étapes d'utilisation:



Terminer l'entrée sans la sauvegarder:
appuyer sur la touche de FIN.



Dans le menu, retour à l'état de repos:
appuyer sur la touche de FIN.

Autres possibilités de navigation



Reculer dans le menu:

Appuyer sur la touche de correction.

Désactiver les fonctions actives

Vous pouvez à nouveau désactiver toutes les fonctions actives (p.ex. renvoi d'appel, verrouillages).



Appuyer sur la touche de navigation vers le haut :

→ Toutes les fonctions actives sont affichées.

Ou :

Egalement disponible via le menu: *Menu* > *Fonctions actives*.



Désactiver la fonction souhaitée.

→ La fonction est désactivée.

Signaux

Signification de la LED d'avertissement

Selon la situation, les diodes d'avertissement clignotent ou luisent.

LED	État	Description
	Clignote rapidement	Appel entrant
	Clignote lentement	Appel d'échéance
	S'allume	<ul style="list-style-type: none"> Nouveau message vocal ou nouveau message textuel Rappel

Téléphoner avec des fonctions de confort

Vous apprendrez à connaître dans les paragraphes suivants les fonctions de confort offertes par votre téléphone pour maîtriser avec élégance diverses situations quotidiennes.

Engager des communications et prendre des appels	29
Utiliser des fonctions durant la communication	40
Organiser les absences au poste de travail	45
Messages vocaux et messages textuels	54
Fonctions pour situations spéciales	57
Fonctions avec OpenCount	67
Fonctions avec Mitel Alarm Server	68
Régler des fonctions par télécommande	71

Engager des communications et prendre des appels

Vous apprendrez dans ce paragraphe quelles sont les autres possibilités que vous offre votre téléphone pour engager une communication.

Numérotation par le nom – recherche rapide (numérotation rapide)

Vous souhaitez appeler un utilisateur par le biais de son nom.

En numérotation rapide, les touches de numérotation ne doivent être actionnées qu'une seule fois par lettre, bien que plusieurs lettres soient associées à une touche. Un algorithme efficace garantit des résultats de recherche rapides.

Condition préalable : Le nom, y compris le numéro d'appel correspondant, est enregistré dans un annuaire du système ou dans un annuaire téléphonique externe raccordé.

Vous devez séparer le nom et le prénom par un espace (touche #), par exemple "nos" (6 6 # 7) pour Nobel Stefan. Demandez à votre responsable système si vous devez commencer par entrer les premières lettres du nom ou celles du prénom.

Notes:

- En numérotation rapide, vous devez appuyer sur la touche * ou 0 avant d'entrer la première lettre pour pouvoir effectuer une recherche dans un annuaire téléphonique externe.
- Le délai de réaction peut varier fortement selon la taille et le nombre d'annuaires personnels raccordés.

<Nom>



Numérotation rapide :

Pour les premières lettres du nom recherché, appuyer 1x sur chaque touche de numérotation correspondante.

→ L'affichage présente le chiffre correspondant à chaque lettre, par exemple un "6" pour la lettre "n".



Appuyer sur la touche d'annuaire personnel.

→ Le téléphone cherche les utilisateurs correspondants.



Entrer éventuellement d'autres lettres jusqu'à ce que l'utilisateur ou une liste s'affiche.



Passer la liste en revue jusqu'à ce que l'utilisateur recherché soit affiché. Sélectionner le numéro d'appel souhaité.

Note:

Si le téléphone ne trouve aucun utilisateur ad hoc, l'affichage contient [Liste vide](#).



Décrocher le combiné.

→ Le numéro d'appel affiché est composé.

Numéroter depuis un annuaire

Vous souhaitez rechercher un utilisateur dans un des annuaires raccordés.

Vous devez séparer le prénom et le nom par un espace, par exemple "nos" pour Nobel Stefan. Demandez à votre responsable système si vous devez commencer par entrer les premières lettres du nom ou celles du prénom.

Notes:

- C'est au chapitre "Créer une nouvelle entrée d'annuaire", page 79 que vous apprenez à créer un nouveau contact dans votre annuaire personnel.
- C'est au chapitre "Composition d'un numéro depuis les contacts privés", page 30 que vous apprenez à créer un nouveau contact dans votre annuaire personnel.



Appuyer sur la touche d'annuaire personnel.

Rechercher entrée



1. Feuilletter jusqu'à *Rechercher entrée* et appuyer sur la touche Fox *Sélectionner*

2. Entrer les premières lettres du nom recherché (prénom et nom séparés par un espace) jusqu'à ce que l'utilisateur ou une liste s'affiche.

Notes:

- La saisie alphabétique est automatiquement active.
- Vous entrez les espaces avec la touche #.



Passer la liste en revue jusqu'à ce que l'utilisateur recherché soit affiché. Sélectionner le numéro d'appel souhaité.



Décrocher le combiné.

→ Le numéro d'appel affiché est composé.

Notes:

- Le fait d'écrire en minuscules ou majuscules et les caractères spéciaux n'a aucune incidence sur la recherche.
- Vous devez toujours entrer des parties du prénom et du nom, et éventuellement du lieu, lors de recherche dans des annuaires personnels externes.

Composition d'un numéro depuis les contacts privés

Vous souhaitez appeler un de vos contacts privés.

Vous pouvez rechercher un contact dans votre annuaire personnel et le sélectionner.



Appuyer sur la touche d'annuaire personnel.

Contacts privés

1. Feuilletter jusqu'à **Contacts privés** et appuyer sur la touche Fox **Sélectionner**.

2. Pour la première lettre du nom recherché, appuyer sur la touche de numérotation correspondante jusqu'à ce que la liste de cette lettre apparaisse (par exemple, appuyer trois fois sur le chiffre 7 pour la lettre R).

→ L'affichage saute à la première entrée qui commence par R.



Passer la liste en revue jusqu'à ce que l'utilisateur recherché soit affiché. Sélectionner le numéro d'appel souhaité.



Décrocher le combiné.

→ Le numéro d'appel affiché est composé.

Numéroter depuis des annuaires externes

Si vous sélectionnez **Recherche avancée**, vous pouvez effectuer une recherche directement dans les annuaires téléphoniques externes raccordés. Cette fonction ne vous est pas proposée si aucun annuaire personne externe n'est raccordé.

Vous devez séparer le nom, le prénom et le lieu par un espace, par exemple "no s so" pour Nobel Stefan Soleure. Demandez à votre responsable système si vous devez commencer par entrer les premières lettres du nom ou celles du prénom.



Appuyer sur la touche d'annuaire personnel.

Recherche avancée

1. Feuilletter jusqu'à **Recherche avancée** et appuyer sur la touche Fox **Sélectionner**.

2. Entrer les premières lettres du nom recherché (prénom et nom séparés par un espace). Entrer au besoin les premières lettres du lieu (nom et lieu séparés par un espace) jusqu'à ce que l'utilisateur ou une liste s'affiche.

Notes:

- La saisie alphabétique est automatiquement active.
- Vous entrez les espaces avec la touche #.



Passer la liste en revue jusqu'à ce que l'utilisateur recherché soit affiché.



Décrocher le combiné.

→ Le numéro d'appel affiché est composé.

Notes:

- Le fait d'écrire en minuscules ou majuscules et les caractères spéciaux n'a aucune incidence sur la recherche.
- Vous devez toujours entrer des parties du prénom et du nom, et éventuellement du lieu, lors de recherche dans des annuaires personnels externes.

Numérotation depuis la liste d'appels en absence

Vous souhaitez rappeler un utilisateur qui a essayé de vous appeler.

Votre téléphone enregistre automatiquement le numéro d'appel de cet utilisateur dans une liste d'appels et l'affichage montre *Appels en absence*. Vous pouvez appeler cet utilisateur via cette liste d'appels.

La liste d'appels en absence compte au plus 4 entrées.



Rappeler un utilisateur :

Appuyer sur le menu Fox > Touche Fox *Lister*.

→ L'affichage présente la liste des derniers appels en absence.



Passer la liste en revue jusqu'à ce que l'utilisateur recherché soit affiché.



Décrocher le combiné.

→ Le numéro d'appel affiché est composé. L'utilisateur est effacé de la liste d'appels dès que la communication est établie.



Masquer l'affichage "Appels en absence" :

Appuyer sur le menu Fox > Touche Fox *Retour*.

→ L'affichage est masqué. L'entrée reste enregistrée dans la liste des derniers appels en absence. est affiché.

Note:

La liste des appels en absence est également disponible ici par menu: *Menu > Liste d'appels > Appels en absence*.

Numérotation depuis la liste d'appels reçus

Vous souhaitez rappeler un utilisateur dont vous avez pris l'appel.

Votre téléphone enregistre automatiquement le numéro d'appel de cet utilisateur dans la liste d'appels. Vous pouvez rappeler l'utilisateur via cette liste d'appels.

La liste d'appels reçus compte au plus 4 entrées.



Appuyer sur le Menu Fox > touche Fox *Menu*.

Listes d'appels



Feuilleter jusqu'à *Listes d'appels* et appuyer sur la touche Fox *Sélectionner*.

Appels reçus



Parcourir jusqu'à liste d'appels *Appels reçus* et appuyer sur la touche Fox *Ok*.

→ L'affichage présente la liste des dernières communications.



Passer la liste en revue jusqu'à ce que l'utilisateur recherché soit affiché.



Décrocher le combiné.

→Le numéro d'appel affiché est composé.

Numéroter par répétition de la numérotation

Vous aimeriez appeler un utilisateur que vous avez déjà appelé.

Votre téléphone enregistre automatiquement dans la liste de rappel les numéros d'appel des utilisateurs que vous avez déjà appelés, et également leur nom, s'il est connu. Vous pouvez à nouveau appeler les utilisateurs via cette liste de rappel.

La liste de rappel compte au plus 4 entrées.



Appuyer sur la touche de répétition du numéro.

→La liste de répétition de la numérotation s'affiche.



Appuyer plusieurs fois sur la touche de répétition d'un numéro ou sur le bas de la touche de navigation pour passer en revue les derniers numéros appelés.



Décrocher le combiné.

→Le numéro d'appel affiché est composé.

Note:

La liste de répétition de la numérotation est également disponible par menu: [Menu](#) > [Liste d'appels](#) > [Liste de rappel](#).

Numérotation avec une touche configurable

Vous souhaitez appeler un utilisateur dont le numéro est enregistré sur une touche configurable.

Vous pouvez appeler l'utilisateur en appuyant sur la touche correspondante.

C'est au chapitre "[Configurer des touches](#)", page 84 que vous apprenez comment configurer une touche configurable.

<1x brièvement>



Activer le premier numéro d'appel affecté à la touche:

Appuyer 1x sur la touche.

→Le premier numéro d'appel de la touche s'affiche.

<2x brièvement>



Activer le deuxième numéro d'appel affecté à la touche :

Appuyer brièvement 2x sur la touche.

→Le deuxième numéro d'appel affecté à la touche s'affiche.



Décrocher le combiné.

→Le numéro d'appel est composé.

Demander un rappel

Vous aimeriez parler avec un utilisateur. Cet utilisateur est occupé ou ne répond pas. Les rappels peuvent être effectués vers des utilisateurs internes et externes. Les opérateurs réseau ne supportent pas tous cette fonction.

Vous pouvez activer un rappel automatique si l'utilisateur est occupé. Dans ce cas, votre téléphone sonne dès que l'utilisateur a terminé sa communication. Si vous décrochez alors le combiné, l'utilisateur est appelé directement.

Vous pouvez également demander un rappel si l'utilisateur ne répond pas. L'utilisateur reçoit alors sur son affichage un message lui signalant votre demande de rappel.

Vous avez appelé l'utilisateur et entendez la tonalité d'occupation ou la tonalité de retour d'appel.

Rappel



Activer le rappel :

Appuyer sur le menu Fox > Touche Fox *Rappel*.

→ Une tonalité de confirmation retentit.



Raccrocher le combiné.

→ L'affichage indique *Appel attendu*.

Retour



Retour à l'état de repos :

Appuyer sur le menu Fox > Touche Fox *Retour*.

→ Le rappel reste activé.

Note:

Tant que l'appel n'est pas pris ou n'a pas été effacé par le système, il est enregistré sous *Menu > Fonctions actives*.

Désactiver



Désactiver le rappel :

Appuyer sur le menu Fox > Touche Fox *Désactiver*.

→ Le rappel est désactivé.

Note:

Vous ne pouvez avoir qu'un seul rappel activé à la fois, respectivement un seul rappel de votre part peut être en attente. Votre rappel sera automatiquement effacé par le système après environ 30 minutes.

Répondre au rappel

Un utilisateur vous prie de le rappeler. Vous le remarquez au fait que la LED d'avertissement est allumée à l'état de repos. L'affichage indique *Demande rappel*.

Appeler



Répondre au rappel :

Appuyer sur le menu Fox > Touche Fox *Appeler*.

→ Le numéro d'appel est composé.

Effacer**Effacer le rappel :**

Appuyer sur le menu Fox > Touche Fox **Effacer**.

→ Le rappel est effacé.

Note:

Tant que le rappel n'est pas pris ou n'a pas été effacé par le système, il peut être traité via le **Menu** > **Fonctions actives** > **Effacer** ou **Appeler**.

Renvoyer l'appel pendant la phase de sonnerie

Vous ne souhaitez pas prendre l'appel vous-même mais le renvoyer à un autre utilisateur.

Avec la fonction **Renvoyer**, vous pouvez, pendant la phase de sonnerie, renvoyer un appel vers un utilisateur interne ou externe ou bien à votre boîte de messagerie vocale.

Votre téléphone sonne et la LED d'avertissement clignote. Vous souhaitez renvoyer l'appel.

Renvoyer

Appuyer sur le menu Fox > Touche Fox **Renvoyer**.

<Numéro d'appel>



Entrer le numéro d'appel et le confirmer avec la touche fox **Ok**.

→ L'appel est renvoyé à l'utilisateur souhaité.

Notes:

- Vous pouvez également rechercher le numéro d'appel de l'utilisateur désiré dans l'annuaire personnel, dans la liste de répétition de la numérotation ou dans une liste d'appels.
- Si l'utilisateur, sur lequel vous avez renvoyé l'appel est occupé, l'appel ne peut pas être renvoyé. **Occupé** apparaît sur l'affichage et votre téléphone continue à sonner.

Refuser l'appel pendant la phase de sonnerie

Vous souhaitez ne pas prendre un appel.

Vous pouvez refuser un appel déjà durant la phase de sonnerie.

Refuser

Appuyer sur le menu Fox > Touche Fox **Refuser** ou sur la touche de fin.

→ La communication est rejetée et, selon la configuration du système, l'appelant entend la tonalité d'occupation ou est renvoyé à une destination préconfigurée.

Signal d'appel chez un utilisateur interne

Vous aimeriez parler avec un utilisateur interne. Cet utilisateur est occupé.

Suite à votre signal d'appel, l'utilisateur entend une tonalité d'appel en attente, alors que votre numéro d'appel ou votre nom apparaît sur son affichage. L'utilisateur peut prendre, renvoyer ou rejeter votre appel.

Condition préalable : La fonction Signal d'appel ne doit pas être bloquée chez l'utilisateur interne (configuration, voir chapitre "Activer la protection contre les types d'appel", page 78).

Demandez au responsable de votre système si la fonction Signal d'appel est autorisée dans le système.

Signal d'appel



L'utilisateur est occupé :

Appuyer sur le menu Fox > Touche Fox *Signal d'appel*.

→ La tonalité de numérotation retentit.

Note:

Si l'utilisateur rejette la demande de communication ou si le signal d'appel n'est pas possible, la communication est, en fonction de la configuration du système, soit coupée (tonalité d'occupation), soit renvoyée à une destination préconfigurée.

Répondre au signal d'appel

Vous êtes en communication et entendez la tonalité d'appel en attente. Un autre utilisateur souhaite vous parler d'urgence.

Vous pouvez prendre l'appel, le renvoyer ou le rejeter.

Répondre



Prendre l'appel :

Appuyer sur le menu Fox > Touche Fox *Répondre*.

→ Le premier interlocuteur est en mis en attente. Vous êtes connecté avec l'émetteur du signal d'appel.

Note:

Vous trouverez des informations plus détaillées sur la manière d'aller et de venir entre les interlocuteurs ou d'établir une conférence dans le chapitre "Va-et-vient entre l'interlocuteur de double-appel et l'interlocuteur courant", page 41 resp. le chapitre "Tenir une conférence", page 41.

Renvoyer



<Numéro d'appel>



Renvoyer un appel:

Appuyer sur le menu Fox > Touche Fox *Renvoyer*.

Entrer le numéro d'appel de l'utilisateur et confirmer avec la touche Fox *Ok*.

→ L'auteur du signal d'appel est renvoyé.

Note:

Vous pouvez également rechercher le numéro d'appel de l'utilisateur désiré dans l'annuaire personnel, dans la liste de répétition de la numérotation ou dans une liste d'appels.

Refuser**Refuser un appel :**

Appuyer sur le menu Fox > Touche Fox **Refuser** ou sur la touche de fin.
 → Vous êtes toujours connecté au premier interlocuteur. Selon la configuration du système, l'appelant entend la tonalité d'occupation ou est renvoyé à une destination préconfigurée.

Terminer**Mettre fin à la communication en cours :**

Appuyer sur le menu Fox > Touche Fox **Terminer**.
 → La première communication est terminée. Vous êtes connecté avec l'émetteur du signal d'appel.

Commencer une communication d'interphone

Vous voulez vous adresser à des utilisateurs internes directement par haut-parleur, le cas échéant, sans attendre une réponse (comme avec une installation d'intercommunication).

Condition préalable : La fonction Communication d'interphone ne doit pas être bloquée chez l'utilisateur interne (configuration, voir chapitre "Activer la protection contre les types d'appel", page 78).

Notes:

- L'intercommunication est une forme spéciale de communication d'interphone où le téléphone propriétaire appelé B convertit immédiatement la communication d'interphone de A en communication interne. Selon la configuration du système, votre interlocuteur peut répondre directement en intercommunication à votre communication d'interphone, sans avoir à actionner une touche. Pour plus d'informations, adressez-vous au responsable de votre système.
- Si l'utilisateur a plusieurs téléphones sur lesquels la fonction mains libres est activée, l'appel est pris par n'importe quel téléphone (le plus rapide).



Décrocher le combiné.

Interphone

Appuyer sur le menu Fox > Touche Fox **Interphone**.

<Destination>



Choisir la destination (**Utilisateur** ou **Groupe**) et confirmer avec la touche Fox **Ok**.

<Numéro d'appel>



Entrer le numéro d'appel et le confirmer avec la touche fox **Ok**.

→ L'utilisateur est rendu attentif à l'interphone. Vous pouvez parler.

Note:

Vous pouvez également rechercher le numéro d'appel de l'utilisateur désiré dans l'annuaire personnel, dans la liste de répétition de la numérotation ou dans une liste d'appels.

Ou :

Vous pouvez également commencer la communication d'interphone depuis le menu Fox > *Menu* > *Fonctions actives* > *Interphone* > *Utilisateur/ Groupe*.

Recevoir une communication d'interphone

Vous êtes averti de la communication d'interphone par un signal sonore, et l'affichage contient *Comm. d'interphone de*. Vous êtes directement interpellé via votre haut-parleur.

Les possibilités suivantes sont à votre disposition pour répondre à la communication d'interphone:

- Vous pouvez interrompre la communication d'interphone.
- Vous pouvez poursuivre la communication d'interphone sous forme de communication téléphonique.
- Selon la configuration du système, vous pouvez répondre directement en intercommunication à la communication d'interphone, sans avoir à actionner une touche.



Poursuivre la communication d'interphone sous forme de communication téléphonique :

Décrocher le combiné.

→ Vous êtes en communication avec la personne qui a initié la communication d'interphone.

Note:

Si la communication d'interphone est établie vers un groupe, tous les autres destinataires de la communication d'interphone seront exclus.



Interrompre la communication d'interphone :

appuyer sur la touche de FIN.

Répondre en intercommunication à la communication d'interphone:

Répondre directement à la communication d'interphone sans actionner de touche.

Appel privé avec code personnel

Vous aimeriez effectuer un appel privé depuis votre téléphone ou depuis un téléphone tiers.

Grâce à votre code personnel, vous pouvez utiliser n'importe quel téléphone pour effectuer un appel externe avec vos réglages personnels, même si ce téléphone est verrouillé pour les communications externes. L'appelé voit sur son affichage votre numéro d'appel personnel et non celui du téléphone que vous êtes en train d'utiliser. Les taxes occasionnées vous seront imputées.

Le numéro d'appel composé n'est pas enregistré dans la liste de rappel.

<Facilité>



1. Entrer la facilité #46 suivi de votre numéro d'appel interne.
2. Entrer votre code personnel.
3. Entrer directement le numéro d'appel externe, sans indicatif de sortie réseau.



Décrocher le combiné.
→Le téléphone est débloqué. L'utilisateur externe est appelé.

Note:

Le PIN par défaut "0000" n'est pas accepté. Modifiez d'abord le code personnel comme décrit au chapitre "Modifier le code personnel", page 76 ou avec la facilité *47 (voir [User Guide Function Codes](#) sur le [Mitel DocFinder](#)). Si vous avez oublié votre code personnel, le responsable du système peut le réinitialiser à sa valeur par défaut.

Utiliser des fonctions durant la communication

Vous apprendrez dans ce paragraphe quelles sont les possibilités que vous offre votre téléphone pendant que vous êtes en communication.

Double-appel pendant la communication

Vous aimeriez, sans perdre votre interlocuteur au bout du fil, appeler brièvement un autre utilisateur. Vous aimeriez ensuite reprendre la conversation avec votre premier interlocuteur.

La fonction *Double-appel* vous permet, pendant une communication, d'appeler un autre utilisateur et, en même temps, de garder votre interlocuteur en attente. Les doubles-appels peuvent être effectués vers des utilisateurs internes et externes.

Dbt.appel



<Numéro d'appel>



Vous êtes en communication:

Appuyer sur le menu Fox > Touche Fox *Double-appel*.

Entrer le numéro d'appel du partenaire du double-appel.

→ Le partenaire du double-appel est appelé, le premier interlocuteur est mis en attente.

Note:

Vous pouvez également rechercher le numéro d'appel de l'utilisateur désiré dans l'annuaire personnel, dans la liste de répétition de la numérotation ou dans une liste d'appels.

Terminer



Terminer le double-appel :

Appuyer sur le menu Fox > Touche Fox *Terminer* ou sur la touche de Fin.

→ Vous êtes à nouveau connecté avec votre premier interlocuteur.

Notes:

- Si votre interlocuteur de double-appel a raccroché et que vous raccrochez vous aussi par mégarde, une sonnerie continue retentit pendant 10 secondes et vous signale l'interlocuteur en attente. Vous êtes à nouveau relié à votre premier interlocuteur si vous actionnez la touche de prise de ligne pendant que retentit la sonnerie continue.
- Si l'autre utilisateur ne répond pas, vous pouvez interrompre le double-appel avec le menu Fox > touche Fox *Terminer* et reprendre la première communication.

Va-et-vient entre l'interlocuteur de double-appel et l'interlocuteur courant

Vous parlez avec un partenaire de double-appel et gardez votre premier interlocuteur en attente. Vous souhaitez passer de l'un à l'autre et vice-versa.

La fonction va-et-vient vous permet, dans un double-appel, de commuter entre le partenaire de double-appel et l'interlocuteur courant en maintien. Le va-et-vient est possible avec des utilisateurs internes et externes. Le va-et-vient est aussi possible entre des participants à une conférence en tant que groupe et un partenaire de double-appel.

Va-et-vient



Va-et-vient :

Appuyer sur le menu Fox > Touche Fox *Va-et-Vient*.

→ L'interlocuteur de la communication change. L'autre interlocuteur est en attente.

Terminer



Terminer la communication actuelle :

Appuyer sur le menu Fox > Touche Fox *Terminer*.

→ Votre correspondant est déconnecté. Vous êtes connecté au partenaire en attente.

Tenir une conférence

Vous êtes en communication tout en gardant un autre interlocuteur en attente. Vous aimeriez également connecter l'interlocuteur en attente et établir une conférence.

La fonction de conférence vous permet de connecter un interlocuteur maintenu en l'ajoutant à la communication en cours. Vous pouvez, depuis une conférence, initier un double-appel vers un utilisateur supplémentaire. Vous pouvez aller et venir entre les abonnés de la conférence et l'interlocuteur du double-appel.

Selon la configuration du système, une conférence peut compter jusqu'à 6 participants. Vous pouvez établir une conférence avec des utilisateurs internes et externes.

Conférence



Connecter l'interlocuteur en attente:

Appuyer sur le menu Fox > Touche Fox *Conférence*.

→ L'interlocuteur en maintien est connecté à la conférence.

Note:

Une tonalité d'avertissement peut retentir selon la configuration du système.



Quitter la conférence:

Raccrocher le combiné.

→ Les autres membres de la conférence restent en communication.

Transférer l'appel de l'interlocuteur

Vous aimeriez connecter votre interlocuteur à un autre utilisateur.

La fonction *Double-appel* vous permet de connecter votre interlocuteur à un autre utilisateur. Vous pouvez connecter entre eux des utilisateurs internes ou externes.

Dbt.appel



<Numéro d'appel>



Vous êtes en communication

Appuyer sur le menu Fox > Touche Fox *Double-appel*.

Entrer le numéro d'appel du partenaire du double-appel.

→ Le partenaire du double-appel est appelé, le premier interlocuteur est mis en attente.

Note:

Vous pouvez également rechercher le numéro d'appel de l'utilisateur désiré dans l'annuaire personnel, dans la liste de répétition de la numérotation ou dans une liste d'appels.

Connecter avec annonce :

Attendre que l'utilisateur prenne la communication. Annoncer l'interlocuteur.

Connecter



Raccrocher le combiné ou appuyer sur la touche Fox *Connecter*.

→ Le premier interlocuteur et l'autre utilisateur sont connectés.

Note:

Si l'autre utilisateur ne répond pas, vous pouvez interrompre le double-appel avec le menu Fox > touche Fox *Terminer* et reprendre la première communication.

Connecter sans annonce :

attendre la 1ère tonalité d'appel, raccrocher le combiné.

→ L'autre utilisateur est directement appelé par votre premier interlocuteur.

Note:

Rappel de communication maintenue : Si l'autre utilisateur ne répond pas, l'appel revient sur votre téléphone.

Parquer un interlocuteur

Vous voulez garder votre interlocuteur en attente sans que cela n'occupe une ligne téléphonique.

Vous pouvez parquer localement votre interlocuteur et reprendre la communication sur chacun des téléphones qui vous sont attribués.

Vous pouvez associer la fonction de parage à une touche librement programmable (voir chapitre "Configurer des touches", page 84).



Parquer

Appuyer sur menu Fox > Touche Fox **Parquer**.
→ L'interlocuteur est parqué localement.



Raccrocher le combiné.



[P]

Reprendre l'interlocuteur parqué :
Appuyer sur le menu Fox > Touche Fox [P].



Téléphoner avec le combiné :
Décrocher le combiné.

Notes:

- L'affichage revient à l'état de repos avec la touche de fin. Votre interlocuteur reste parqué tant qu'il ne raccroche pas. Vous pouvez reprendre votre interlocuteur parqué via **Menu > Fonctions actives > [P]**.
- Vous trouverez la description de la facilité de parage central dans le guide User Guide Function Codes sur le [Mitel DocFinder](#).

Enregistrer l'appel

Vous souhaitez enregistrer la conversation en cours avec votre interlocuteur.

Vous pouvez enregistrer une conversation en cours si vous en avez reçu l'autorisation du responsable de votre système ^[a]. Votre interlocuteur peut être un utilisateur interne ou externe. Les enregistrements sont enregistrés et exclusivement stockés sous forme de fichiers wave dans votre boîte vocale. Il faut pour cela que vous ayez configuré une adresse e-mail dans votre système de communication. Pour plus d'informations, adressez-vous au responsable de votre système.

Vous pouvez lancer l'enregistrement d'une communication dans les situations suivantes:

- alarme pendant une communication en cours;
- durant une conférence (d'au maximum deux interlocuteurs);
- lors d'un appel entrant/sortant;
- en préparation de la numérotation;
- durant une numérotation avec ligne occupée.

L'enregistrement ne débute que lorsque la communication vocale est établie. La tonalité de tonalité de retour d'appel ou les tonalités de maintien ne sont donc pas enregistrées.

Lors d'un double-appel, l'enregistrement est temporairement interrompu et un courriel est envoyé avec la communication enregistrée jusqu'à ce moment. L'enregistrement est redémarré automatiquement dès que la communication vocale est établie avec le partenaire du double-appel et/ou dès que la communication avec le premier interlocuteur est reprise.

La durée maximale d'enregistrement par fichier wave dépend de la configuration du système. Lorsque la durée d'enregistrement prédéfinie ou maximale est atteinte, l'enregistrement est automatiquement arrêté, le fichier est envoyé à votre adresse e-mail et un nouvel enregistrement démarre en même temps. Pour plus d'informations, adressez-vous au responsable de votre système.

Notes:

- L'enregistrement de conversations peut transgresser les dispositions de protection des données en vigueur dans votre pays ou n'être autorisé qu'à certaines conditions précises. Veuillez informer d'avance vos interlocuteurs si vous voulez utiliser cette fonction.
- Vous ne pouvez pas enregistrer une communication avec plus de deux interlocuteurs (double-appel, conférence). Un enregistrement est automatiquement interrompu si vous parquez votre interlocuteur ou le gardez en attente.

Vous pouvez démarrer et arrêter l'enregistrement d'une communication avec la touche Fox ou une touche configurable.

REC/Arrêter



Enregistrer l'appel :

Appuyer sur *Menu Fox > REC* ou sur la touche de fonction *Enregistrement d'appel* dès que vous avez un appel entrant/sortant ou pendant une communication en cours.

→ L'appel est enregistré.

Terminez l'enregistrement avec la touche Fox *Arrêter*.

→ L'enregistrement est envoyé à votre adresse e-mail.

Note:

La LED de la touche de fonction luit tant que l'enregistrement court. La LED commence à clignoter peu avant que l'enregistrement atteigne sa durée maximale prédéfinie. L'enregistrement est arrêté et la LED s'éteint lorsque la durée maximale est atteinte (ou que la mémoire est pleine).

Vue d'ensemble des enregistrements d'appels:

Vous trouvez la vue d'ensemble des enregistrements de communication dans votre boîte vocale.

Organiser les absences au poste de travail

Vous apprendrez dans ce paragraphe quelles sont les possibilités que vous offre votre téléphone lorsque vous souhaitez quitter votre station de travail.

La fonction **Présence** vous permet de régler rapidement votre état personnel de présence pour acheminer ainsi les appels entrants à la destination souhaitée. D'autre part, la fonction vous informe directement si l'utilisateur que vous désirez appeler est accessible ou absent sans que vous deviez l'appeler. Le détail des informations dépend du type de téléphone.

Organiser l'absence avec la touche de présence

Votre téléphone est doté d'une touche de présence que vous pouvez associer à vos profils de présence. Avec la touche de présence, vous pouvez activer un renvoi d'appel par simple pression de touche.











Note:

Vous pouvez configurer la touche de présence à votre guise, comme n'importe quelle autre touche configurable (voir chapitre "Configurer des touches", page 84).

État de présence

Exemple : Dans votre calendrier Outlook vous avez entré une réunion de 14.00 à 16.00 heures. Votre état de présence passe de *Disponible* à *En réunion*. Cet état de présence est associé à un profil de présence qui exécute automatiquement les commandes d'action, par exemple renvoi sur messagerie vocale. Lorsque vous modifiez votre état de présence manuellement par exemple, p.ex. la réunion est terminée déjà à 15.30, en le mettant à nouveau sur *Disponible*, la durée est aussi adaptée dans le calendrier Outlook.

Vous disposez de 5 profils de présence avec lesquels vous pouvez gérer votre état de présence :

Profil de présence	LED	No. profil	Profil de présence	LED	No.profil
 <i>Disponible</i> (par défaut)		0	 <i>Absent</i>		1
 <i>En réunion</i>		2	 <i>Occupé</i>		3
 <i>Non disponible</i>		4			

Vous pouvez consulter la présence de l'utilisateur de votre choix dans les situations suivantes.

- si vous appelez un utilisateur interne;
- dans l'annuaire téléphonique ou dans une liste d'appels;
- pendant la numérotation par le nom;

Notes:

- Des applications externes comme Mitel Open Interfaces Platform (OIP) peuvent influencer les informations sur votre état de présence. Exemple : Dans votre calendrier Outlook vous avez entré une réunion de 14.00 à 16.00 heures. Votre état de présence passe de Disponible à En réunion. Cet état de présence est associé à un profil de présence qui exécute automatiquement les commandes d'action, par exemple renvoi sur messagerie vocale. Lorsque vous modifiez votre état de présence manuellement par exemple, p.ex. la réunion est terminée déjà à 15.30, en le mettant à nouveau sur Disponible, la durée est aussi adaptée dans le calendrier Outlook. Pour plus d'informations, adressez-vous au responsable de votre système.
- Vous apprendrez toutes les possibilités de réglage d'un profil de présence au chapitre "Configurer la présence/le profil de présence", page 82

Profil de présence



Activer un profil de présence:

Appuyer sur la touche de fonction *Profil de présence*.

Ou :

Le profil de présence est également disponible par menu: *Menu* > *Paramètres* > *Général* > *Présence*.

Ou :

Choisir le profil souhaité via le menu de présence et appuyer sur la touche Fox *Ok*.

→Le profil de présence est activé.

Note:

Si vous modifiez le profil de présence actif, après l'avoir enregistré il faut sélectionner brièvement un autre profil et ensuite le profil souhaité pour que la modification soit effectuée.

Profil de présence



désactiver un profil de présence:

Appuyer sur la touche de fonction *Profil de présence*.

Ou :

Choisir le nouveau profil via le menu de présence et appuyer sur la touche Fox *Ok*.

→Le profil de présence est désactivé.

<Nom, numéro
d'appel>



Consulter la présence d'un utilisateur:

entrez un nom ou numéro d'appel interne et actionnez la touche de présence.

Ou :

Sélectionnez l'utilisateur souhaité dans l'annuaire téléphonique ou dans une liste d'appels.

Ou :

→L'état de présence s'affiche.

Informations d'absence

Vous aimeriez informer votre interlocuteur de votre absence de manière détaillée.

Si vous avez configuré un renvoi vers la messagerie vocale dans un profil de présence, vous pouvez choisir s'il faut diffuser à l'appelant le message d'accueil actuellement actif, le message d'accueil global, un de vos messages d'accueil personnels ou une information d'absence^[a].

Des informations dites d'absence sont disponibles pour chaque profil de présence (*Disponible*, *Absent*, *En réunion*, *Occupé*, *Non disponible*).

L'information d'absence est composée d'un texte audio prédéfini en fonction de la langue. L'heure et/ou la date sont aussi diffusées à titre facultatif. Selon la configuration de la messagerie vocale, votre appelant a ensuite la possibilité de laisser une information.

Exemple : "L'abonné souhaité n'est pas disponible jusqu'au 31 janvier à 14.00 heures. Veuillez laisser un message après le signal sonore."

Les informations d'absence font partie intégrante d'un profil de présence. Vous trouverez toutes les possibilités de réglage y afférentes au chapitre "Configurer la présence/le profil de présence", page 82.

Modifier



Choisir le réglage souhaité et appuyer sur la touche Fox *Modifier*.

Informations d'absence



1. Feuilletter jusqu'à *Heure/Date* et appuyer sur la touche Fox *Modifier*. Entrer l'heure et la date de votre absence et les enregistrer avec la touche Fox *Ok*.
 2. Feuilletter jusqu'à *Renvoi d'appel* et sélectionner *Renvoi vers messagerie vocale*.
 3. Feuilletter jusqu'à *Message d'accueil de la messagerie vocale* et sélectionner *Informations d'absence*.
- Le réglage est enregistré. Votre appelant entend l'information d'absence choisie suivie de la date et de l'heure si réglées ainsi.

Renvoyer des appels (Renvoi d'appel)

Vous voulez quitter votre station de travail. Les appels qui vous sont destinés doivent être renvoyés vers une autre destination (téléphone, messagerie vocale, installation de recherche de personnes).

Vous pouvez, avec le renvoi d'appel, renvoyer les communications entrantes directement vers une autre destination.

Notes:

- Dans le concept d'utilisateur One Number, un renvoi d'appel vaut pour tous les téléphones raccordés.
- Une seule variante de renvoi d'appel est possible en même temps.

Menu



Appuyer sur Menu Fox > touche Fox *Menu*.

Renvoi



Feuilleter jusqu'à *Renvoi* et appuyer sur la touche Fox *Sélectionner*.

Renvoi d'appel



Feuilleter jusqu'à *Renvoi d'appel* et confirmer avec la touche fox *Ok* .

Utilisateur



Feuilleter jusqu'à *Utilisateur* et confirmer avec la touche Fox *Ok* .

Entrer le numéro d'appel de l'utilisateur et confirmer avec la touche Fox *Ok*.

→Le renvoi est activé.

Notes:

- Vous pouvez également rechercher le numéro d'appel de l'utilisateur désiré dans l'annuaire personnel, dans la liste de répétition de la numérotation ou dans une liste d'appels.
- Si l'appel doit uniquement être renvoyé quand vous êtes déjà en communication, choisissez *Renvoi sur occupation*.
- Vous pouvez également renvoyer l'appel vers votre *Messagerie vocale* (voir chapitre "Renvoyer vers la messagerie vocale", page 50) ou vers un *Message en texte* (voir chapitre "Renvoyer vers une information", page 51).
- Vous pouvez à nouveau désactiver le renvoi d'appel avec *Menu*> *Fonctions actives*> *Désactiver* .
- Vous pouvez également activer le renvoi d'appel par télécommande, voir chapitre "Régler des fonctions par télécommande", page 71.

Renvoi sur non réponse

Vous aimeriez que les appels qui arrivent à votre porte soient de plus transmis vers une autre destination.

La sonnerie retentit chez vous et à l'autre destination. C'est dans la configuration du système que l'on spécifie si la sonnerie doit retentir après une temporisation sur l'autre destination. Le premier qui décroche prend la communication. Selon la configuration du système, le renvoi sur non réponse peut aussi être actif lorsque votre téléphone est occupé.

Notes:

- Dans le concept d'utilisateur One Number, le renvoi sur non réponse vaut pour tous les téléphones raccordés.
- Une seule variante de renvoi d'appel est possible en même temps.

Menu



Appuyer sur Menu Fox > touche Fox *Menu*.

Renvoi



Feuilleter jusqu'à *Renvoi* et actionner la touche Fox *Sélectionner*.

Renvoi sur non réponse Feuilleter jusqu'à *Renvoi sur non réponse* et confirmer avec la touche Fox *Ok*.



Utilisateur



Feuilleter jusqu'à *Utilisateur* et confirmer avec la touche Fox *Ok*.
Entrer le numéro d'appel de la destination vers laquelle renvoyer vos appels et confirmer avec la touche Fox *Ok*.

→ Le renvoi sur non réponse est activé.

Notes:

- Vous pouvez également rechercher le numéro d'appel de l'utilisateur désiré dans l'annuaire personnel, dans la liste de répétition de la numérotation ou dans une liste d'appels.
- Vous pouvez également effectuer un renvoi sur non réponse vers votre *Messagerie vocale* (voir chapitre "Renvoyer vers la messagerie vocale", page 50).
- Vous pouvez à nouveau désactiver le renvoi d'appel avec *Menu* > *Fonctions actives* > *Désactiver*.
- Vous pouvez également activer le renvoi sur non réponse par télécommande, voir chapitre "Régler des fonctions par télécommande", page 71.

Renvoyer vers la messagerie vocale

Vous n'êtes pour l'instant pas accessible par téléphone. Ainsi, lorsque vous activez le renvoi sur votre messagerie vocale, les appelants peuvent vous laisser un message.

Vous pouvez utiliser les messages d'accueil globaux ou personnels (voir chapitre "Configurer la messagerie vocale", page 80).

Pour de plus amples informations sur la messagerie vocale, voir User Guide Voice Mail Systems sur le [Mitel DocFinder](#).

Notes:

- Dans le concept d'utilisateur One Number, un renvoi d'appel vaut pour tous les téléphones raccordés.
- Une seule variante de renvoi d'appel est possible en même temps.

Menu



Appuyer sur Menu Fox > touche Fox *Menu*.

Renvoi



Feuilleter jusqu'à *Renvoi* et actionner la touche Fox *Sélectionner*.

Renvoi d'appel



Feuilleter jusqu'à *Renvoi d'appel* et confirmer avec la touche fox *Ok*.

Messagerie vocale



Feuilleter jusqu'à *Messagerie vocale* et confirmer avec la touche Fox *Ok*.
→Le renvoi est activé.

Notes:

- Vous pouvez définir si votre messagerie vocale doit répondre l'appel directement (*Renvoi d'appel*) ou avec un délai de temporisation (*Renvoi sur non réponse*), ou uniquement si vous êtes déjà occupé au téléphone (*Renvoi sur occupation*).
- Vous pouvez à nouveau désactiver le renvoi d'appel avec *Menu* > *Fonctions actives* > *Désactiver*.
- Un nouveau message vocal sera signalé par un message textuel sur l'affichage et par la LED d'avertissement allumée à l'état de repos.

Renvoyer vers une information

Vous n'êtes pas accessible par téléphone. Si un utilisateur interne vous appelle, il doit recevoir un message textuel. L'appelant entend la tonalité d'occupation et reçoit un message textuel sur son affichage.

Condition préalable : L'utilisateur interne a un téléphone capable de recevoir des messages textuels. Les utilisateurs dont le téléphone n'est pas à même de recevoir des messages textuels sont connectés à votre téléphone ou renvoyés vers une destination pré-configurée dans le système.

Vous pouvez directement utiliser un des messages textuels mémorisés dans le système, l'éditer ou composer un nouveau message.

Notes:

- Dans le concept d'utilisateur One Number, un renvoi d'appel vaut pour tous les téléphones raccordés.
- Une seule variante de renvoi d'appel est possible en même temps.

Menu



Appuyer sur Menu Fox > touche Fox *Menu*.

Renvoi



Feuilleter jusqu'à *Renvoi* et actionner la touche Fox *Sélectionner*.

Renvoi d'appel



Feuilleter jusqu'à *Renvoi d'appel* et confirmer avec la touche fox *Ok*.

Message en texte



Feuilleter jusqu'à *Message en texte* et confirmer avec la touche Fox *Ok*.

<Message en texte>



Choisir un des messages textuels conservés dans le système et appuyer sur la touche Fox *Sélectionner*.

Adapter ou compléter le texte et le confirmer avec la touche Fox *Ok*.

→Le renvoi est activé.

Verrouillage de votre téléphone

Vous quittez votre station de travail et voulez empêcher quiconque de modifier les réglages de votre téléphone et vos données privées ou de téléphoner à l'extérieur avec votre téléphone.

Vous pouvez verrouiller votre téléphone avec un code personnel de 2 à 10 chiffres. Vous pouvez modifier celui-ci par menu (voir chapitre "Modifier le code personnel", page 76) ou avec la facilité *47 (voir User Guide Function Codes sur le [Mitel DocFinder](#)).

Vous pouvez bloquer soit uniquement le menu de configuration ([Verrouiller configuration](#)) soit tout le téléphone ([Verrouiller téléphone](#)). Avec [Verrouiller le téléphone](#) vos données privées sont protégées des regards indiscrets et les appels externes depuis votre téléphone ne sont autorisés que dans les limites des réglages du système. Avec [Libre](#), tous les réglages et toutes les données sont librement accessibles.

[Menu](#)



Appuyer sur Menu Fox > touche Fox [Menu](#).

[Paramètres](#)



Feuilleter jusqu'à [Paramètres](#) et appuyer sur la touche Fox [Sélectionner](#).

[Général](#)



Feuilleter jusqu'à [Général](#) et appuyer sur la touche Fox [Sélectionner](#).

[Verrouiller](#)



Feuilleter jusqu'à [Verrouiller](#) et appuyer sur la touche Fox [Modifier](#).
→ Vous êtes invité à entrer votre code personnel.

<Code personnel>



Entrer le code personnel et le confirmer avec la touche Fox [Ok](#).

<Verrouillage>



Choisir le genre du verrouillage et le confirmer avec la touche fox [Ok](#).
→ Le téléphone est verrouillé,  s'affiche.
→ Pour verrouiller tous vos téléphones, exécuter la facilité *33* <Code personnel> # (voir User Guide Function Codes sur le [Mitel DocFinder](#)).

Déverrouillage de votre téléphone

Vous voulez déverrouiller votre téléphone.

Vous pouvez déverrouiller votre téléphone avec le code personnel. Si vous avez oublié votre code personnel, le responsable du système peut le réinitialiser à sa valeur par défaut.

Menu



Appuyer sur Menu Fox > touche Fox *Menu*.

Fonctions actives



Feuilleter jusqu'à *Fonctions actives* et appuyer sur la touche Fox *Sélectionner*.

<Verrouillage>



Choisir le verrouillage souhaité et dans le menu Fox > appuyer sur la touche Fox *Désactiver*.

→ Vous êtes invité à entrer votre code personnel.

<Code personnel>



Entrer le code personnel et le confirmer avec la touche Fox *Ok*.

Libre



Feuilleter jusqu'à *Libre* et confirmer avec la touche Fox *Ok*.

→ Le téléphone est déverrouillé.

→ Pour déverrouiller tous vos téléphones, exécuter la facilité #33* <Code personnel> # (voir User Guide Function Codes sur le [Mitel DocFinder](#)).

Messages vocaux et messages textuels

Vous apprendrez dans ce paragraphe à utiliser des messages vocaux et des messages textuels.

Écouter le message vocal

L'affichage montre *Message vocal de* et la LED d'avertissement s'allume en rouge.

Note:

Selon la configuration du système, votre responsable système peut faire en sorte que vous soyez informé de la réception d'un nouveau message vocal par un e-mail (avec message vocal en pièce jointe). Pour plus d'informations, adressez-vous au responsable de votre système.

Écouter



Écouter les nouveaux messages vocaux :

Appuyer sur la touche Fox *Écouter*.

→ Le message est diffusé.

Ou :

Le message vocal est également disponible par menu: *Menu* > *Listes d'appels* > *Appels en absence* > *Écouter*.

Menu



Effacer un message :

Appuyer sur Menu Fox > touche Fox *Menu*.

Messagerie vocale



Feuilleter jusqu'à *Messagerie vocale* et appuyer sur la touche Fox *Sélectionner*.

Boîte de réception



Feuilleter jusqu'à *Boîte de réception* et appuyer sur la touche Fox *Sélectionner*.

Effacer



Appuyer sur la touche Fox *Effacer*.

→ Le message vocal est effacé.

Notes:

- C'est au chapitre "Renvoyer vers la messagerie vocale", page 50 que vous apprenez à configurer un renvoi d'appel sur votre messagerie vocale.
- La manière de configurer une messagerie vocale est décrite au chapitre "Configurer la messagerie vocale", page 80 ou dans User Guide Voice Mail Systems sur le [Mitel DocFinder](#).

Renvoyer un message vocal

Avez-vous reçu un message vocal qui pourrait également intéresser d'autres utilisateurs?

Vous pouvez renvoyer à d'autres utilisateurs les messages vocaux que vous avez reçus^[a]. Vous pouvez décider pour chaque message vocal d'en garder ou non une copie.

- Menu* Appuyer sur Menu Fox > touche Fox *Menu*.

- Messagerie vocale* Feuilleter jusqu'à *Messagerie vocale* et appuyer sur la touche Fox *Sélectionner*.

- Boîte de réception* Feuilleter jusqu'à *Boîte de réception* et appuyer sur la touche Fox *Sélectionner*.

- Renvoyer* Sélectionner le message vocal souhaité et appuyer sur *Renvoyer*.

- <Numéro d'appel> Entrer le numéro d'appel et appuyer sur la touche Fox *Ok*.
Si vous voulez garder une copie du message vocal, répondez aux questions avec la touche Fox *Oui*.
→Le message vocal est envoyé.



Envoyer des messages en texte

Vous aimeriez transmettre un message écrit à un utilisateur interne.

Vous pouvez envoyer un message en texte à un utilisateur interne. Le message en texte apparaît sur l'affichage du téléphone de l'utilisateur.

Condition préalable : L'utilisateur interne a un téléphone capable de recevoir des messages textuels.

Vous pouvez directement utiliser un des textes des messages textuels conservés dans le système, l'éditer ou composer un nouveau message textuel.

- Menu* Appuyer sur Menu Fox > touche Fox *Menu*.

- Message de texte* Feuilleter jusqu'à *Message de texte* et appuyer sur la touche Fox *Sélectionner*.

- Nouveau* Feuilleter jusqu'à *Nouveau* et appuyer sur la touche Fox *Sélectionner*.



<Message en texte> Choisir un des messages textuels conservés dans le système et appuyer sur la touche Fox **Sélectionner**.



<Texte>



Adapter ou compléter le texte et appuyer sur la touche Fox **Envoyer**.

<Destination>



Choisir la destination et appuyer sur la touche Fox **Sélectionner**.

<Numéro d'appel>



Pour un **Utilisateur** ou un **Groupe** : Entrer le numéro d'appel et appuyer sur la touche Fox **Envoyer**.

→ Le message en texte est envoyé.

Note:

Le message en texte n'a pas pu être remis si l'affichage indique **Pas disponible**.

Lire les messages en texte

Votre affichage présente **Nouveau message** et l'icône d'enveloppe. La diode d'avertissement droite s'allume.

Lister



Lister le message en texte:

Appuyer sur le menu Fox > Touche Fox **Lister**.

→ L'affichage indique l'expéditeur et la date/heure du message en texte.

Lire



Lire le message en texte :

Choisir le message en texte souhaité et appuyer sur la touche Fox **Lire**.

→ Consulter avec la touche de navigation les messages de plusieurs lignes.

Effacer



Effacer le message en texte:

Appuyer sur le menu Fox > Touche Fox **Effacer**.

→ Le message en texte est effacé, le message suivant est appelé depuis la mémoire.

Ou :

Vous pouvez aussi sélectionner le message textuel via le menu Fox > **Menu** > **Message en texte** > **Boîte de réception**.

Note:

Vous pouvez aussi sélectionner et consulter un nouveau message textuel pendant une communication en cours via **Message** > **Boîte de réception**.

Fonctions pour situations spéciales

Vous apprendrez dans ce paragraphe quelles sont les possibilités que vous offre votre téléphone pour maîtriser également des situations qui ne relèvent pas du quotidien.

Vous trouverez toutes les fonctions que vous pouvez enregistrer sur une touche configurable au chapitre "Sélection de la fonction d'une touche configurable", page 86.

Intercepter un appel

Vous entendez sonner un téléphone à proximité de vous et souhaitez intercepter l'appel.

La fonction *Intercepter* vous permet de prendre sur votre téléphone l'appel présenté sur l'appareil tiers.

Menu



Appuyer sur Menu Fox > touche Fox *Menu*.

Fonctionnalités d'appel



Feuilleter jusqu'à *Fonctionnalités d'appel* et appuyer sur la touche Fox *Sélectionner*.

Intercepter



Feuilleter jusqu'à *Intercepter* et confirmer avec la touche Fox *Ok*.

Utilisateur



Feuilleter jusqu'à *Utilisateur* et confirmer avec la touche Fox *Ok*.

→ L'affichage présente le numéro d'appel du téléphone dont vous avez intercepté un appel en dernier.

<Numéro d'appel>



Entrer le numéro d'appel du téléphone dont vous voulez reprendre la communication et confirmer avec la touche fox *Ok*.

→ Vous êtes connecté à l'appelant.

Acquitter un rappel de rendez-vous

Vous recevez un rappel de rendez-vous indiqué par *Rappel de rendez-vous*. Sans confirmation, le rappel de rendez-vous sonne pendant 1 minute.

Notes:

- Si vous avez activé un renvoi d'appel, l'appel d'échéance n'est pas renvoyé.
- Si vous êtes en communication, l'appel d'échéance sera exécuté dès que vous aurez mis fin à la communication.
- Un rappel de rendez-vous ne peut être réglé que par le biais de facilités, voir chapitre "Commandes de fonction, facilités", page 89.

Répondre



Confirmer un appel d'échéance :

Appuyer sur la touche Fox *Répondre*.

→L'appel d'échéance est terminé.

Actions après une alarme

L'affichage de votre téléphone indique une alarme ou un rappel de rendez-vous. Selon la configuration du système, vous avez le choix entre les possibilités d'action suivantes.

Confirmer



Confirmer l'alarme:

Appuyer sur la touche Fox *Confirmer*.

→l'alarme est terminée.

Répéter



Répéter l'alarme:

Appuyer sur la touche Fox *Répéter*.

→l'alarme est répétée.

Lire



Lire l'alarme:

Appuyer sur la touche Fox *Lire*.

→des informations détaillées sont affichées, l'alarme n'est pas effacée.

Effacer



Effacer l'alarme:

Appuyer sur la touche Fox *Effacer*.

→l'alarme est effacée.

Activer/désactiver le mode de numérotation DTMF (numérotation en fréquences)

Vous souhaitez utiliser votre téléphone pour contrôler d'autres appareils ou pour appeler des services, par exemple consulter le répondeur téléphonique. Vous devez disposer pour cela du mode de numérotation en fréquences (DTMF).

Dans le mode DTMF chaque pression de touche génère une tonalité. Si, par exemple, vous composez un numéro d'appel pendant une communication, votre interlocuteur entend ces signaux sonores.

Vous pouvez déterminer si le mode DTMF doit être désactivé ou activé d'une manière générale (voir chapitre "Configurer la DTMF (numérotation en fréquences)", page 76). Le mode de numérotation DTMF est activé par défaut.

Si le mode DTMF est désactivé de manière générale, vous pouvez l'activer et le redésactiver provisoirement pendant une communication.

Vous êtes en communication et le mode DTMF est désactivé de manière générale. Vous aimeriez activer le mode DTMF à titre temporaire :

DTMF



Appuyer sur le menu Fox > Touche Fox *DTMF*.

→ L'affichage indique *Entrer le numéro DTMF*. Vous pouvez alors entrer les caractères DTMF.

Désactiver



Redésactiver le mode DTMF:

Appuyer sur le menu Fox > Touche Fox *Désactiver*.

Note:

Le mode DTMF est désactivé automatiquement après avoir raccroché.

Téléphonez sur un téléphone de tiers

Vous aimeriez téléphoner sur un appareil tiers tout en conservant vos réglages personnels, par exemple sur le téléphone d'un collègue de travail ou d'une salle de conférence.

Vous pouvez débloquer avec vos réglages personnels un appareil tiers pour un appel interne ou externe, même si ce téléphone est bloqué pour les communications externes.

Vous pouvez débloquer le téléphone pour une communication professionnelle ou privée.

Lorsque vous avez débloqué le téléphone avec une procédure **/#* et votre code PIN, vous disposez de votre annuaire personnel.

L'appelé voit sur son affichage votre numéro d'appel personnel et non celui du téléphone que vous êtes en train d'utiliser.

Les taxes occasionnées vous seront imputées.

<Facilité>



1. Facilité #36 pour une communication professionnelle.

2. Entrer votre numéro d'appel interne.

3. Entrer votre code personnel.

4. Entrer un numéro d'appel interne ou externe avec l'indicatif d'accès réseau.



Décrocher le combiné.

→ Le numéro d'appel affiché est composé.

Note:

Une fois que vous raccrochez, vous avez encore, pendant une minute, la possibilité d'utiliser la numérotation par le nom ou l'annuaire personnel pour une nouvelle communication.

<Facilité>



Ou :

1. Facilité #46 pour une communication personnelle.
2. Entrer votre numéro d'appel interne.
3. Entrer votre code personnel.
4. Entrer un numéro d'appel externe directement, sans chiffre d'accès réseau.
5. décrocher le combiné.

→ Le téléphone est débloqué, l'utilisateur externe est appelé.

Note:

Le PIN par défaut "0000" n'est pas accepté. Modifiez d'abord le code personnel comme décrit au chapitre "Modifier le code personnel", page 76 ou avec la facilité *47 (voir User Guide Fonction Codes sur le [Mitel DocFinder](#)). Si vous avez oublié votre code personnel, le responsable du système peut le réinitialiser à sa valeur par défaut.

Rechercher un utilisateur via l'installation de sonnerie générale

Vous n'arrivez pas joindre un utilisateur interne mais vous souhaitez malgré tout lui parler.

Lorsqu'une sonnerie d'appel général est configurée dans le système, il est possible de rechercher un utilisateur interne à l'aide de la sonnerie générale. L'utilisateur interne recherché peut répondre depuis n'importe quel téléphone.

Menu



Appuyer sur Menu Fox > touche Fox *Menu*.

Fonctionnalités d'appel



Feuilleter jusqu'à *Fonctionnalités d'appel* et appuyer sur la touche Fox *Sélectionner*.

Rechercher



Feuilleter jusqu'à *Rechercher* et confirmer avec la touche Fox *Ok*.

<Numéro d'appel>



Entrer le numéro d'appel de l'utilisateur interne recherché et confirmer avec la touche Fox *Ok*.

→ L'utilisateur est appelé et votre numéro d'appel s'affiche.

Répondre à la sonnerie générale

Sur la sonnerie d'appel général, vous entendez soit votre configuration personnelle de sonnerie, soit le signal circulaire commun. Les appels dont la destination est l'appel général peuvent être signalés de manière optique ou sonore sur un équipement supplémentaire externe. L'appel peut être pris sur n'importe quel téléphone.

Demandez au responsable de votre système si une sonnerie d'appel générale est installée.

Vous pouvez répondre depuis n'importe quel téléphone interne.

Menu



Appuyer sur Menu Fox > touche Fox *Menu*.

Fonctionnalités d'appel



Feuilleter jusqu'à *Fonctionnalités d'appel* et appuyer sur la touche Fox *Sélectionner*.

Interceptor



Feuilleter jusqu'à *Interceptor* et confirmer avec la touche Fox *Ok*.

Appel général



Feuilleter jusqu'à *Appel général* et confirmer avec la touche Fox *Ok*.

<Numéro d'appel>



Entrer votre propre numéro d'appel interne et le confirmer avec la touche Fox *Ok*.

→ Vous êtes connecté avec l'utilisateur qui vous cherche.

Note:

Vous pouvez aussi répondre à un appel général avec la facilité *82 (configuration personnelle de sonnerie) et *83 (signal circulaire).

Activer/désactiver l'appel silencieux

Vous aimeriez ne pas être dérangé par la sonnerie de votre téléphone. Vous ne voulez pas toutefois pas débrancher votre téléphone.

Alternative à la sonnerie habituelle, le téléphone propose également l'appel silencieux. La sonnerie ne retentit qu'une fois si vous avez activé l'appel silencieux.

La fonction doit être associée à une touche de fonction (voir chapitre "Configurer des touches", page 84).

Appel silencieux



Dans l'état de repos :

Appuyer sur la touche de fonction associée à *Appel silencieux*.

→ L'appel silencieux est activée, 🎵 s'affiche.

Suppression de l'affichage du numéro d'appel chez l'appelé

Vous aimeriez empêcher qu'un appelé du réseau public voie votre numéro d'appel sur l'affichage de son téléphone.

Vous avez deux possibilités à disposition :

- Si vous voulez que le numéro d'appel ne soit jamais affiché, sélectionnez le réglage [Masquer n° Permanent](#).
- Si vous ne voulez supprimer l'affichage de votre numéro d'appel que pour des appels donnés, sélectionnez la fonction [Masquer n° Par appel](#) avant de composer le numéro d'appel.

La fonction doit être associée à une touche de fonction (voir chapitre "[Configurer des touches](#)", page 84).

Vous pouvez aussi exécuter la fonction à l'aide d'une facilité (voir User Guide Fonction Codes sur le [Mitel DocFinder](#)).

[Masquer n°](#)



Avant la communication :

Appuyer sur la touche de fonction associée à [Masquer n°](#).

Notes:

- Le masquage du numéro d'appel fonctionne uniquement pour les appels externes.
- Cette fonctionnalité dépend de l'offre de prestations de votre opérateur réseau.

Traquer les appels de malveillants

Vous êtes menacé ou importuné par un appel. Vous aimeriez identifier l'appelant.

Avec la fonction de capture ou d'enregistrement d'un appel malveillant ([MCID](#): Malicious Call Identification) l'opérateur de réseau enregistre les données suivantes: Votre numéro d'appel, le numéro d'appel de l'appelant ainsi que la date et l'heure de l'appel.

Le service Capturer (MCID) doit être débloqué par votre opérateur réseau. C'est lui qui vous indique comment accéder aux données de communication enregistrées.

La fonction doit être associée à une touche de fonction (voir chapitre "[Configurer des touches](#)", page 84).

[MCID](#)



Durant la communication :

appuyer sur la touche de fonction pour Capturer ([MCID](#)).

[MCID](#)



Ne pas raccrocher à la fin de la conversation et appuyer sur la touche de la fonction associée à l'appel malveillant ([MCID](#)) pendant la tonalité d'occupation.

Activer l'acheminement d'appel personnel

Vous souhaitez préciser lequel de vos téléphones doit sonner en cas d'appel entrant.

Si votre responsable système vous a installé un numéro d'appel avec plusieurs téléphones ainsi que les acheminements (concept d'utilisateur One Number, voir chapitre "Fonction et but d'utilisation", page 7), vous pouvez déterminer, au moyen de l'acheminement personnel, les téléphones sur lesquels un appel devra être signalé. Votre responsable système peut vous installer jusqu'à 5 acheminements. Vous ne pouvez prendre un appel qu'avec les téléphones sur lesquels l'appel est signalé. Pour plus d'informations, adressez-vous au responsable de votre système.

Vous pouvez activer un acheminement d'appel pour tous les téléphones. Si vous n'avez configuré aucun acheminement d'appel, le réglage par défaut (tous les téléphones sont appelés) est utilisé.

La fonction peut aussi être associée à une touche configurable (voir chapitre "Configurer des touches", page 84).

Menu



Activer l'acheminement d'appel personnel:

Appuyer sur Menu Fox > touche Fox *Menu*.

Paramètres



Feuilleter jusqu'à *Paramètres* et appuyer sur la touche Fox *Sélectionner*.

Général



Feuilleter jusqu'à *Général* et appuyer sur la touche Fox *Sélectionner*.

Acheminement d'appel personnel



Feuilleter jusqu'à *Acheminement d'appel personnel* et appuyer sur la touche Fox *Modifier*.

→ Vous êtes invité à entrer votre code personnel.

<Acheminement des appels>



Choisir l'acheminement souhaité et le confirmer avec la touche Fox *Ok*.

→ L'acheminement d'appel personnel est activé.

Désactiver



Désactiver l'acheminement d'appel personnel:

Vous pouvez à nouveau le désactiver avec *Menu* > *Fonctions actives* > *Désactiver Acheminement d'appel personnel*.

<Acheminement des appels>



Renommer l'acheminement d'appel personnel :

Appuyer sur *Menu* > *Paramètres* > *Général* > *Acheminement d'appel personnel* > *Modifier*.

Activer Ring Alone

Vous souhaitez préciser lequel de vos téléphones doit sonner en cas d'appel entrant.

Si votre responsable système vous a installé un numéro d'appel avec plusieurs téléphones (concept d'utilisateur One Number, voir chapitre "[Fonction et but d'utilisation](#)", page 7), vous pouvez déterminer avec Ring Alone le téléphone sur lequel un appel doit être signalé de manière sonore.

Dès que vous avez activé Ring Alone sur un téléphone, la sonnerie d'appel acoustique est désactivée pour tous les autres téléphones (). Un appel entrant est signalé sur les affichages de tous les téléphones. Vous pouvez prendre l'appel sur chacun de vos téléphones.

Note:

Si vous activez Ring Alone sur un téléphone et désactivez en même temps l'acheminement d'appel personnel, un appel entrant ne sera pas signalé de manière sonore mais uniquement sur l'affichage.

La fonction doit être associée à une touche de fonction (voir chapitre "[Configurer des touches](#)", page 84).

Ring Alone



Dans l'état de repos :

Appuyer sur la touche de fonction pour *Ring Alone*.

→ Ring Alone est activé/désactivé.

Intrusion confidentielle

Intrusion confidentielle est une variante de la fonction *Intrusion* qui est surtout mise en œuvre dans les centres d'appels.

Un autre utilisateur peut s'introduire dans votre conversation en cours et l'écouter, sans que vous et votre interlocuteur ne vous en rendiez compte. Contrairement à l'intrusion, vous n'obtenez aucune signalisation, ni optique ni sonore.

Vous ne pouvez par conséquent pas refuser l'intrusion confidentielle. Le microphone du troisième utilisateur reste débranché. Mais celui-ci peut à tout instant s'immiscer dans la communication en débloquent son microphone ou en actionnant le touche de fonction *Intrusion*.

La fonction peut être associée à une touche configurable par le responsable de votre système.

Notes:

- L'intrusion confidentielle doit être débloquée. Pour plus d'informations, adressez-vous au responsable de votre système.
- L'intrusion confidentielle peut transgresser les dispositions de protection des données en vigueur dans votre pays ou n'être autorisée qu'à certaines conditions précises.
- Veuillez informer d'avance vos interlocuteurs si vous voulez utiliser cette fonction.

<Numéro d'appel>



1. Entrez le numéro d'appel de l'utilisateur de votre choix.
2. Dès que la tonalité d'occupation retentit, appuyez sur la touche 4.
→L'intrusion confidentielle est activée.

Placement libre

Vous n'avez pas votre propre place de travail et partagez un bureau et un téléphone avec d'autres employés.

Se loguer :

Le placement libre vous permet de vous loguer sur un téléphone prévu à cet effet. Une fois annoncé, vous disposez immédiatement de vos listes d'appels personnelles, de votre annuaire téléphonique et de tous les autres réglages et configurations de touche personnels.

Ces touches ne sont pas à votre disposition si votre profil contient des modules d'extension mais pas le téléphone. Divers ordres des modules d'extension sont reconnus correctement.

Notes:

- Vous ne pouvez vous loguer qu'à un téléphone sur lequel aucun autre utilisateur ne s'est déjà annoncé pour le placement libre.
- Vous ne pouvez vous loguer qu'une seule fois sur un téléphone de placement libre. Dès que vous vous loguez sur un autre téléphone de placement libre, vous êtes automatiquement délogué du premier téléphone.

Se déloguer:

Vous devez vous déloguer pour libérer à nouveau un téléphone. Pour qu'un téléphone ne soit pas verrouillé pour les autres utilisateurs si vous oubliez de vous déloguer, le responsable de votre système peut configurer un processus mettant automatiquement fin à l'annonce:

- après un laps de temps donné après l'annonce (p.ex.après 6 heures et 30 minutes).
- à une heure donnée (p.ex.à 18.30 heures)

Notes:

- Selon la configuration du système, le téléphone de placement libre n'admet que les appels d'urgence si aucun utilisateur n'est logué.
- Selon la configuration du système, la personne qui vous appelle entend la tonalité d'occupation ou est renvoyée vers une destination préconfigurée si vous ne possédez pas votre propre téléphone et que vous n'êtes pas annoncé sur un téléphone de placement libre.

Loguer



Se loguer en placement libre:

Appuyer sur le menu Fox > Touche Fox *Loguer*.

Ou :

Le placement libre est également disponible par menu: *Menu > Paramètres > Loguer*.

<Numéro d'appel, PIN>



Entrer le numéro d'appel et le code personnel et confirmer avec la touche Fox *Ok*.

→ vous êtes annoncé et vous pouvez maintenant utiliser le téléphone de placement libre avec vos réglages personnels.

Note:

Le PIN par défaut "0000" n'est pas accepté. Modifiez d'abord le code personnel comme décrit au chapitre "Modifier le code personnel", page 76 ou avec la facilité *47 (voir User Guide Fonction Codes sur le [Mitel DocFinder](#)). Si vous avez oublié votre code personnel, le responsable du système peut le réinitialiser à sa valeur par défaut.

Déloguer



Se déloguer du placement libre:

Appuyer sur le menu Fox > Touche Fox *Déloguer*.

→ Le numéro d'appel apparaît sur l'affichage.

Selon la configuration du système, entrer le code personnel et le confirmer avec la touche Fox *Ok*.

→ Vous êtes délogué, le téléphone de placement libre est à nouveau disponible pour d'autres utilisateurs.

Note:

Vous serez automatiquement délogué si le responsable de votre système a configuré un processus mettant automatiquement fin à l'annonce.

Hotline

La hotline est utilisée de préférence dans les téléphones des ascenseurs, les téléphones pour les appels d'urgence, pour les appels de détresse enfant ou aussi comme hotline dans le secteur hébergement/hôtel.

Un utilisateur a besoin d'aide, il décroche le combiné ou appui sur la touche de haut-parleur. De cette façon, l'appel est acheminé automatiquement vers le numéro de destination hotline configuré dans le serveur de communications. Le responsable prend l'appel et il est connecté avec l'utilisateur en détresse.

Délai de temporisation : Le responsable de votre système peut configurer un délai de temporisation (0-60 secondes, selon le type de téléphone propriétaire Mitel). Pendant ce délai de temporisation, l'utilisateur peut saisir un autre numéro d'appel et ainsi éviter qu'un appel soit déclenché vers le numéro de destination de la hotline. Si l'utilisateur ne compose aucun numéro de téléphone pendant 30 secondes ou une durée prédéfinie ou ne raccroche pas le combiné, une communication est automatiquement établie avec le numéro de la hotline. Pour plus d'informations, adressez-vous au responsable de votre système.



L'utilisateur a besoin d'aide

Il décroche le combiné ou appui sur la touche de haut-parleur.

→ S'il ne fait rien d'autre, une communication est automatiquement établie avec le numéro de la hotline après 30 secondes ou une durée prédéfinie.

Note:

La hotline est intégrée dans votre système de communications. Vous trouverez plus de détails sur l'alarme hotline Mitel Alarm Server au chapitre "Alarme hotline", page 70.

Fonctions avec OpenCount

OpenCount est une suite logicielle pour la gestion des données d'observation de trafic dans des systèmes de communications. L'application peut être intégrée dans votre système de communications Mitel et permet la saisie, gestion, et analyse de toutes les données d'observation de trafic.

Si un OpenCount^[b] est intégré à votre système de communication Mitel, vous disposez des facilités supplémentaires suivantes sur votre téléphone.

PIN de téléphonie

Le PIN de téléphonie^[b] fait partie intégrante de OpenCount. Les possibilités d'utilisation du PIN de téléphonie dépendent du secteur d'utilisation, par exemple dans le domaine sanitaire et le secteur d'hébergement/hôtel :

- Moyennant une taxe et indépendamment du téléphone, vous pouvez passer des appels externes. Le solde peut être limité.
- Les taxes et informations de vos appels sortants et entrants peuvent être comptabilisées sur des projets concrets.

Pour plus d'informations consultez les modes d'emploi spécifiques au produit OpenCount sur notre site Internet (www.mitel.com) ou adressez-vous au responsable de votre système.

Fonctions avec Mitel Alarm Server

Si un Mitel Alarm Server est intégré à votre système de communication Mitel, vous disposez des facilités supplémentaires suivantes sur votre téléphone.

Réponse directe

La réponse directe^[b] est une fonctionnalité très utile pour le personnel soignant dans le domaine de la santé ou dans un hospice, ainsi que pour d'autres secteurs où le Mitel Alarm Server est utilisé.

Un patient a besoin de l'aide et appui sur le bouton d'alarme. Le Mitel Alarm Server envoie une signalisation d'alarme visuelle (p. ex. "Alarme chambre 20") et aussi une signalisation d'alarme pendant environ 10 secondes au téléphone de la personne soignante. Celle-ci peut établir une communication avec le patient en utilisant la fonction *Réponse directe*. Le téléphone du patient prend l'appel automatiquement dans le mode mains libres pour permettre au personnel soignant de s'informer sur son état et d'initier les mesures appropriées.

Les conditions suivantes doivent être remplies pour l'utilisation de cette facilité:

téléphone personnel:

Le téléphone du personnel doit être capable de signaler des messages d'alarme du Mitel Alarm Server.

téléphone du patient:

Le téléphone du patient doit prendre en charge la fonction *Interphone* et disposer du mains libres. Les deux réglages doivent être activés. Si le téléphone ne prend pas cette fonction en charge, le comportement qui en résulte est le suivant:

- le téléphone analogique sonne normalement. Le patient doit répondre lui-même.
- Dans les téléphones propriétaires Mitel une communication unilatérale est établie : comme pour une communication d'interphone, le patient peut entendre la personne soignante; par contre, celle-là ne peut pas entendre le patient. Ce n'est qu'au moment où le patient répond à l'appel qu'il est possible de tenir une conversation.

Le comportement si la personne soignante est occupée ou si elle ne réagit pas à une alarme, ou si aucune communication ne peut être établie dépend de la configuration système du Mitel Alarm Server. Pour plus d'informations, adressez-vous au responsable de votre système.

Réponse directe après qu'une alarme ait été déclenchée:

Un patient a besoin de l'aide et appui sur le bouton d'alarme.

Réponse directe**Parler directement avec le patient:**

Appuyer sur la touche Fox *Réponse directe* sur votre téléphone personnel.

→ Le téléphone de la personne soignante établit une communication avec le téléphone du patient. Celui-ci répond automatiquement dans le mode mains libres.

Confirmer**Confirmer l'alarme:**

Appuyer sur la touche Fox *Confirmer* sur votre téléphone personnel.

→ L'alarme est terminée et le message d'alarme est effacé de votre téléphone personnel.

Ignorer**Ignorer l'alarme:**

Appuyer sur la touche Fox *Ignorer* sur votre téléphone personnel.

→ L'alarme reste active et le message d'alarme est effacé de votre téléphone personnel.

Effacer l'alarme:

Vous pouvez effacer l'alarme directement sur le bouton d'alarme du patient.

→ L'alarme est terminée et le message d'alarme est effacé de votre téléphone personnel.

Réponse directe sans alarme déclenchée:

Vous pouvez exécuter la fonction Réponse directe sans que le patient ait déclenché une alarme. La fonction doit être associée à une touche configurable (voir chapitre "Configurer des touches", page 84).

Note:

Réponse directe est une forme spéciale de la facilité Intercommunication (voir "Commencer une communication d'interphone", page 37). La différence réside dans les points suivants :

- Pour la fonction Réponse directe il faut utiliser un Mitel Alarm Server avec la correspondante configuration.
- La réponse directe ne peut être activée que par la touche Fox Réponse directe après réception d'une alarme.

Alarme hotline

L'alarme hotline^[b] est une fonctionnalité très utile pour le personnel soignant dans le domaine de la santé ou dans un hospice, ainsi que pour d'autres secteurs où le Mitel Alarm Server est utilisé.

Un utilisateur a besoin d'aide, il décroche le combiné ou appui sur la touche de haut-parleur. De cette façon, l'appel est acheminé automatiquement vers le numéro de destination hotline préconfiguré dans le Mitel Alarm Server, c.à.d. vers la personne soignante. La personne soignante prend l'appel et elle est connectée avec l'utilisateur en détresse.

Délai de temporisation : Le responsable de votre système peut configurer un délai de temporisation (dépendent du type de téléphone propriétaire Mitel). Pendant ce délai de temporisation, l'utilisateur peut saisir un autre numéro d'appel et ainsi éviter qu'un appel soit déclenché vers le numéro de destination de la hotline. Si l'utilisateur ne compose aucun numéro de téléphone pendant 30 secondes ou une durée prédéfinie ou ne raccroche pas le combiné, une communication est automatiquement établie avec le numéro de la hotline.

Si le numéro de destination hotline est occupé (à l'occurrence la personne soignante) l'appel est acheminé selon la configuration système. Pour plus d'informations, adressez-vous au responsable de votre système.

Hotline (pour utilisateurs internes):



L'utilisateur a besoin d'aide

Il décroche le combiné ou appui sur la touche de haut-parleur.

→ S'il ne fait rien d'autre, une communication est automatiquement établie avec le numéro de la hotline après 30 secondes ou une durée prédéfinie.

Hotline (pour utilisateurs externes):



L'utilisateur a besoin d'aide

L'utilisateur appui sur une touche d'alarme ou compose directement le numéro de la hotline.

→ La communication avec le numéro de la hotline est établie.

Note:

À différence de la fonctionnalité hotline (voir chapitre "Hotline", page 66) l'alarme hotline a besoin d'un Mitel Alarm Server avec la correspondante configuration.

Régler des fonctions par télécommande

Vous apprendrez dans ce paragraphe comment modifier les réglages de votre téléphone même si vous n'êtes pas à portée de votre téléphone.

Vous n'êtes pas à votre station de travail et souhaitez régler des fonctions de votre propre téléphone depuis un autre téléphone.

De nombreuses fonctions de votre téléphone peuvent être activées/désactivées à distance depuis un autre téléphone.

La télécommande est mise en service par une facilité */# précise. Il faut ensuite entrer des commandes et des procédures */#.

<Facilité>



Exécuter une commande à distance depuis le téléphone d'un tiers:

1. Entrer la facilité #06.
2. Entrer le numéro d'appel de votre téléphone.
3. Entrer votre code personnel.
4. Entrer la procédure */# servant à activer/désactiver la fonction souhaitée.



Décrocher le combiné.

→ Une tonalité de confirmation retentit.



Raccrocher le combiné.

→ La fonction est activée/désactivée.

Note:

Le PIN par défaut "0000" n'est pas accepté. Modifiez d'abord le code personnel comme décrit au chapitre "Modifier le code personnel", page 76 ou avec la facilité *47 (voir User Guide Function Codes sur le [Mitel DocFinder](#)). Si vous avez oublié votre code personnel, le responsable du système peut le réinitialiser à sa valeur par défaut.

Adapter le téléphone à ses besoins personnels

Vous apprendrez dans les paragraphes suivants comment adapter les réglages de base du téléphone à vos besoins personnels.

Affichage	73
Régler les propriétés de sonnerie (audio)	74
Réglages généraux	75
Empêcher RNR (vers soi-même)	78
Gérer l'annuaire	79
Configurer la messagerie vocale	80
Configurer la présence/le profil de présence	82
Configurer des touches	84
Programmer des fonctions	89

Affichage

Vous apprendrez dans ce paragraphe comment régler les propriétés de l'affichage.

Régler l'affichage

Vous trouvez que l'affichage est trop clair ou trop sombre.

Vous pouvez régler le [Contraste affichage](#).

[Menu](#)



Menu Fox, puis appuyer sur la touche Fox [Menu](#).

[Paramètres](#)



Feuilleter jusqu'à [Paramètres](#) et appuyer sur la touche Fox [Sélectionner](#).

[Affichage](#)



Feuilleter jusqu'à [Affichage](#) et appuyer sur la touche Fox [Sélectionner](#).

[Contraste affichage](#)



Feuilleter jusqu'à [Contraste affichage](#) et appuyer la touche Fox [Modifier](#).

<Réglage affichage>



Choisir le réglage souhaité et le confirmer avec la touche Fox [Ok](#).

→ Le réglage est enregistré.

[Ok](#)



Masquer l'affichage "Appel réveil expiré" ^[a]

Appuyer sur la touche Fox [Menu](#).

→ L'état de l'appel réveil est établi sur Hors

[Effacer](#)



Effacer l'affichage "Appel réveil expiré"^[a]

Appuyer sur la touche Fox [Effacer](#).

→ S'il s'agit d'un appel réveil quotidien, l'état de l'appel est redéfini.

Sinon, l'état de l'appel est posé sur hors.

Régler les propriétés de sonnerie (audio)

Vous apprendrez dans ce paragraphe comment régler les propriétés de la sonnerie d'appel de votre téléphone.

Régler le volume de sonnerie durant l'appel

Vous voulez modifier le volume de la sonnerie d'appel.

Vous pouvez adapter le volume de la sonnerie d'appel pendant que le téléphone sonne.

–|+ Moins fort : appuyer sur la touche –

–|+ Plus fort : appuyer sur la touche +

Régler le volume d'écoute pendant la communication

Vous souhaitez modifier le volume d'écoute pendant une communication en cours. Le volume d'écoute du combiné et celui du haut-parleur doivent être réglés séparément.

Le nouveau volume d'écoute est conservé même après la fin de la communication.

–|+ Moins fort : Actionner la touche – pendant la conversation.

–|+ Plus fort : Actionner la touche + pendant la conversation.

Note:

Lorsque le mode DTMF est activé (voir chapitre "Configurer la DTMF (numérotation en fréquences)", page 76) et que vous êtes en communication en mode édition, il n'est pas possible de modifier le volume

Régler les propriétés de sonnerie

Vous aimeriez changer la manière de sonner de votre téléphone.

Vous pouvez régler le *Volume de sonnerie*, la *Mélodie interne*, la *Mélodie externe* et le *Rythme*.

Si vous ne voulez pas être dérangé pendant un certain temps, vous pouvez avec Supprimer sonnerie faire en sorte que votre téléphone ne sonne plus. La désactivation de la sonnerie est signalée avec 🚫.

Note:

Veuillez noter que le volume de sonnerie peut diminuer, si vous n'avez pas raccordé le MiVoice 5361 à l'alimentation.

Menu



Menu Fox, puis appuyer sur la touche Fox *Menu*.

Paramètres



Feuilleter jusqu'à *Paramètres* et appuyer sur la touche Fox *Sélectionner*.

Audio



Feuilleter jusqu'à *Audio* et appuyer sur la touche Fox *Sélectionner*.

<Réglage audio>



Feuilleter jusqu'au réglage audio souhaité et appuyer sur la touche Fox *Modifier*.

<Réglage audio>



Choisir le réglage souhaité et le confirmer avec la touche Fox *Ok*.
→ Le réglage est enregistré.

Note:

Vous pouvez écouter tous les réglages avec la touche Fox *Test*.

Écouter les mélodies d'alarme

Une liste des *Mélodies d'alarme* est disponible pour écoute sous *Menu* > *Paramètres* > *Général* > *Mélodies d'alarme*.

Réglages généraux

Vous apprendrez dans ce paragraphe comment procéder à d'autres réglages sur votre téléphone.

Sélectionner la langue

Le texte de l'affichage n'apparaît pas dans la langue que vous souhaitez.

Vous pouvez choisir une autre langue. La rubrique de menu sous laquelle vous pouvez choisir la langue est identifiée par une "*" devant le mot désignant langue dans la langue du pays, par exemple "*"Language" pour l'anglais.

Menu



Menu Fox, puis appuyer sur la touche Fox *Menu*.

**Langue*



Feuilleter jusqu'à **Langue* et appuyer sur la touche Fox *Modifier*.
→ La langue réglée est affichée avec .

<*Langue>



Choisir la langue souhaitée et confirmer avec la touche Fox *Ok*.
→ Le texte de l'affichage apparaît dans la langue sélectionnée.

Configurer la DTMF (numérotation en fréquences)

Vous aimeriez activer ou désactiver par défaut la numérotation en fréquences (mode transparent, DTMF) sur votre téléphone.

Menu



Menu Fox, puis appuyer sur la touche Fox *Menu*.

Paramètres



Feuilleter jusqu'à *Paramètres* et appuyer sur la touche Fox *Sélectionner*.

Général



Feuilleter jusqu'à *Général* et appuyer sur la touche Fox *Sélectionner*.

DTMF



Feuilleter jusqu'à *DTMF* et appuyer sur la touche Fox *Modifier*.

<Paramètre DTMF>



Activer ou désactiver DTMF et confirmer avec la touche Fox *Ok*.
→ Le réglage est enregistré.

Modifier le code personnel

Vous voulez modifier le code personnel qui vous permet de verrouiller/déverrouiller votre téléphone (voir chapitre "Verrouillage de votre téléphone", page 52 et "Déverrouillage de votre téléphone", page 53)

La combinaison de chiffres par défaut est "0000". Vous pouvez choisir comme nouveau code personnel une combinaison quelconque de 2 à 8 chiffres.

Si vous avez oublié votre code personnel, le responsable du système peut le réinitialiser à sa valeur par défaut. Cette fonction sera disponible selon la configuration du système.

Note:

Votre mot de passe est valable pour tous vos téléphones.

Menu



Menu Fox, puis appuyer sur la touche Fox *Menu*.

Paramètres











Feuilleter jusqu'à *Paramètres* et appuyer sur la touche Fox *Sélectionner*.

Général



Feuilleter jusqu'à *Général* et appuyer sur la touche Fox *Sélectionner*.









- Code**
  Feuillerter jusqu'à **Code** et appuyer sur la touche Fox **Modifier**.
 → L'affichage indique **Code actuel**.
- <Ancien code>
  Entrer le code actuel et le confirmer avec la touche Fox **Ok**.
 → L'affichage indique **Nouveau code**.
- <Nouveau code>
  Entrer le nouveau code et le confirmer avec la touche Fox **Ok**.
 → L'affichage indique **Confirmation**.
- <Nouveau code>
  Entrer une nouvelle fois le nouveau code et le confirmer avec la touche Fox **Ok**.
 → Le nouveau code personnel est enregistré.

Notes:

- L'affichage présente un "*" pour chaque entrée.
- Vous pouvez également modifier le code personnel avec la facilité **47 (voir User Guide Fonction Codes sur le [Mitel DocFinder](#)).

Identifier le système de communication

Ce téléphone peut être raccordé à différents systèmes de communication de Mitel. Vous pouvez afficher le système auquel votre téléphone est raccordé.

- Menu**
  Menu Fox, puis appuyer sur la touche Fox **Menu**.
- Paramètres**
  Feuillerter jusqu'à **Paramètres** et appuyer sur la touche Fox **Sélectionner**.
- Général**
  Feuillerter jusqu'à **Général** et appuyer sur la touche Fox **Sélectionner**.
- ID propre**
  Feuillerter jusqu'à **ID propre** et appuyer sur la touche Fox **Sélectionner**.
 → Nom, numéro d'appel et système de communication seront affichés.

Réglages IP locaux (MiVoice 5361 IP)

C'est dans ce menu que sont enregistrées les données IP significatives pour votre téléphone. L'entrée de ces données est protégée par mot de passe et ne peut donc être effectuée que par le responsable de votre système. Vous avez toutefois la possibilité de consulter ces données.

Menu



Menu Fox, puis appuyer sur la touche Fox *Menu*.

Paramètres



Feuilleter jusqu'à *Paramètres* et appuyer sur la touche Fox *Sélectionner*.

Général



Feuilleter jusqu'à *Général* et appuyer sur la touche Fox *Sélectionner*.

Réglages locaux



Feuilleter jusqu'à *Réglages locaux* et appuyer sur la touche Fox *Sélectionner*.
→ Réglages IP pouvant être consultés.

Empêcher RNR (vers soi-même)

Vous apprendrez dans ce paragraphe via guidage par menus ou à l'aide de facilités, comment se protéger des fonctions de téléphonie que d'autres utilisateurs utilisent dans leur réglages.

Activer la protection contre les types d'appel

Vous souhaitez vous protéger contre certains types d'appel.

Vous pouvez procéder à un réglage de manière à ce que votre téléphone n'autorise pas les fonctions (si disponibles dans votre système) suivantes :

- **Ne pas déranger**: Les appels entrants sont renvoyés automatiquement à une destination prédéterminée.
- **Signal d'appel**: Vous êtes déjà en conversation. Une tonalité d'appel en attente et un numéro d'appel ou un nom dans l'affichage vous signalent qu'un autre utilisateur souhaite entrer en communication avec vous. Vous pouvez accepter ou refuser ce deuxième appel.
- **Intrusion**: Un troisième utilisateur peut s'introduire dans votre conversation et l'écouter.
- **Interphone**: Les utilisateurs internes peuvent vous joindre directement par le haut-parleur – si disponible – sans attendre une réponse (similaire à l'interphone).
- **Renvoi d'appel**: Les communications entrantes sont directement renvoyées vers votre téléphone.

Demandez au responsable de votre système si ces fonctions sont autorisées dans le système.

Menu



Menu Fox, puis appuyer sur la touche Fox *Menu*.

Paramètres



Feuilleter jusqu'à *Paramètres* et appuyer sur la touche Fox *Sélectionner*.

Protection



Feuilleter jusqu'à *Protection* et appuyer sur la touche Fox *Sélectionner*.

<Réglage protection>



Feuilleter jusqu'au réglage de protection souhaitée et appuyer sur la touche Fox *Modifier*.

<Réglage protection>



Choisir le réglage souhaité et le confirmer avec la touche Fox *Ok*.
→Le réglage est enregistré.

Note:

Vous pouvez désactiver une protection active via le Menu Fox > *Menu* > *Fonctions actives* > Touche Fox *Désactiver*.

Gérer l'annuaire

Vous apprendrez dans ce paragraphe comment créer une nouvelle entrée dans l'annuaire personnel et comment modifier ou effacer une entrée de l'annuaire.

Créer une nouvelle entrée d'annuaire

Vous aimeriez enregistrer vos propres numéros d'appel. Vous pouvez conserver vos numéros d'appel privés dans un annuaire personnel.



Appuyer sur la touche d'annuaire personnel.

Contacts privés



Feuilleter jusqu'à *Contacts privés* et appuyer sur la touche Fox *Sélectionner*.

Nouveau



Appuyer sur le menu Fox > Touche Fox *Nouveau*.

<Nom, numéro d'appel>



Entrer le nom et le numéro d'appel de l'utilisateur et confirmer avec la touche Fox *Ok*.

→Le contact est enregistré.

Modifier ou effacer une entrée de l'annuaire

Vous voulez modifier un numéro d'appel que vous avez enregistré dans votre annuaire personnel.

Note:

Vous ne pouvez pas modifier les entrées dans d'autres annuaires.



Appuyer sur la touche d'annuaire personnel.

Contacts privés



Feuilleter jusqu'à *Contacts privés* et appuyer sur la touche Fox *Sélectionner*.

<Entrée>

Modifier une entrée :



Sélectionner l'entrée souhaitée et appuyer sur le menu Fox > Touche Fox *Modifier*.

<Nom, numéro d'appel> Modifier les données de contacts et confirmer avec la touche Fox *Ok*.



<Entrée>

Effacer une entrée :



Sélectionner l'entrée souhaitée et appuyer sur le menu Fox > touche Fox *Effacer*.

→L'entrée est effacée.

Configurer la messagerie vocale

Vous apprendrez dans ce paragraphe comment régler votre messagerie vocale.

Gérer le message d'accueil personnel

Vous avez la possibilité d'enregistrer jusqu'à 3 messages d'accueil différents (p.ex.pour les cas d'absence ou de vacances). Donnez à chaque message d'accueil le nom qui lui correspond.

Selon la configuration du système, l'appelant peut laisser ou non un message (symboles, voir chapitre " Icônes", page 16).

Si aucun message d'accueil personnel n'est actif ou disponible, le message d'accueil global est automatiquement activé, pour autant qu'il ait été enregistré. Pour plus d'informations, adressez-vous au responsable de votre système.

Menu



Menu Fox, puis appuyer sur la touche Fox *Menu*.

Message vocale



Feuilleter jusqu'à *Message vocal* et appuyer sur la touche Fox *Sélectionner*.

Messages d'accueil



Feuilleter jusqu'à *Messages d'accueil* et appuyer sur la touche Fox *Ok*.

<Message d'accueil>



Renommer un message d'accueil:

Sélectionner le message d'accueil souhaité et appuyer sur le menu Fox > touche Fox *Modifier*.

→ Donnez à votre message d'accueil personnel le nom que vous voulez et validez avec *Ok*.

<Message d'accueil>



Enregistrer un message d'accueil:

Sélectionner le message d'accueil souhaité et appuyer sur le menu Fox > touche Fox *REC*.

→ Déclamez alors le texte de votre message d'accueil personnel.

Note:

Parlez dans le combiné pour enregistrer le texte.

<Message d'accueil>



Écouter un message d'accueil:

Sélectionner le message d'accueil souhaité et appuyer sur le menu Fox > touche Fox *Écouter*.

→ Vous pouvez contrôler le texte de vos messages d'accueil personnels et, au besoin, les enregistrer une nouvelle fois.

<Message d'accueil>



Sélectionner le message d'accueil :

Sélectionner le message d'accueil souhaité et confirmer avec le menu Fox > touche Fox *Ok*.

→ La dernière annonce diffusée est automatiquement active.

Notes:

- C'est au chapitre "[Renvoyer vers la messagerie vocale](#)", page 50 que vous apprenez à configurer un renvoi d'appel sur votre messagerie vocale.
- Vous trouverez de plus amples informations sur la messagerie vocale dans User Guide Voice Mail Systems sur le [Mitel DocFinder](#).

Configurer la présence/le profil de présence

Vous souhaitez gérer vos appels entrants en fonction de votre état de présence (voir chapitre "Organiser l'absence avec la touche de présence", page 45).

Vous disposez de 5 profils de présence avec lesquels vous pouvez gérer votre état de présence : *Disponible*, *Absent*, *En réunion*, *Occupé*, *Non disponible*. Les profils de présence contiennent des commandes d'action qui seront exécutées lors de l'activation de l'état de présence. Ceci peut être un renvoi d'appel sur la messagerie vocale et/ou un acheminement d'appel personnel prédéfini.

Vous pouvez procéder aux réglages suivants pour chacun de ces profils de présence :

- **Description**: Entrez le texte de votre choix avec les informations détaillées de votre état d'absence (p.ex. le nom de votre remplaçant) que verront les autres utilisateurs (p.ex. : "En réunion jusqu'à 16:00 heures"). Vous pouvez aussi laisser vide ce champ de saisie.
- **Heure/Date**: Entrez l'heure et/ou la date de votre absence : Ces informations seront diffusées à votre appelant, pour autant que vous ayez choisi le réglage *Message d'absence* en cas de renvoi d'appel vers la messagerie vocale. Vous pouvez aussi laisser vide ce champ de saisie.
- **Acheminement d'appel personnel**: Déterminez les téléphones sur lesquels un appel sera signalé (voir chapitre "Activer l'acheminement d'appel personnel", page 63).
 - **Maintenir configuration**: Un appel est acheminé conformément aux réglages de l'utilisateur.
 - **ID d'acheminement des appels <1...5>**: Numéro de votre acheminement d'appel personnel
- **Renvoi d'appel**: Déterminez la destination vers laquelle un appel doit être renvoyé (voir chapitre "Renvoyer des appels (Renvoi d'appel)", page 48).
 - **Maintenir configuration**: Un appel est acheminé conformément aux réglages de l'utilisateur.
 - **Pas de renvoi**: Un renvoi d'appel éventuellement configuré est effacé.
 - **Utilisateur**: Un appel est acheminé vers la destination de renvoi définie.
 - **Messagerie vocale**: Un appel est acheminé vers la messagerie vocale. Le message d'accueil à diffuser peut être configuré avec le message d'accueil de la messagerie vocale.
- **Message d'accueil MV**: Activer le message d'accueil souhaité.
 - **Maintenir configuration**: C'est votre message d'accueil actuellement réglé qui est utilisé.
 - **Message d'absence**: Votre appelant entend une information d'absence (ainsi que l'heure et la date si cela est configuré ainsi dans le profil de présence activé). Ce réglage n'existe pas dans le profil de présence *Disponible*. Vous en apprendrez davantage sur le sujet au chapitre "Informations d'absence", page 47.

- **Message d'accueil standard:** le message d'accueil global est diffusé à votre appelant.
- **Message d'accueil personnel:** si vous avez donné un autre nom à votre message d'accueil personnel, c'est le nom de votre message d'accueil qui sera affiché dans la sélection. Un des messages d'accueil personnels sera diffusé à votre appelant. L'heure et la date ne sont jamais diffusées avec le message d'accueil global et les messages d'accueil personnels.



Ouvrir le menu de présence:

Appuyer sur la touche de présence.

Ou :

Appuyer sur la touche de fonction correspondant au **Menu de présence** (enregistrer une touche de fonction, voir chapitre "Enregistrer une fonction sur une touche – Touche de fonction", page 85).

Ou :

Le menu de présence est également disponible par menu: **Menu > Paramètres > Général > Menu de présence.**

→Le menu de présence s'affiche.

Modifier



configurer la touche de fonction pour le profil de présence.

1. Ouvrir le menu de présence, parcourir jusqu'au profil souhaité et appuyer sur la touche Fox **Modifier**.
2. Procéder aux modifications souhaitées et les confirmer avec la touche Fox **Ok**.

→Le profil de présence est modifié.

Modifier



Modifier le profil de présence:

1. Ouvrir le menu de présence, parcourir jusqu'au profil souhaité et appuyer sur la touche Fox **Modifier**.
2. Procéder aux modifications souhaitées et les confirmer avec la touche Fox **Ok**.

→Le profil de présence est modifié.

Note:

Si vous modifiez le profil de présence actif, après l'avoir enregistré il faut sélectionner brièvement un autre profil et ensuite le profil souhaité pour que la modification soit effectuée.

Configurer des touches

Dans ce paragraphe, vous apprendrez comment enregistrer des numéros d'appel et des fonctions sur une touche Fox ou une touche configurable.

Touches disponibles

Pour la configuration vous avez le choix entre les touches suivantes :

Touche de présence : Préconfigurée comme menu de présence. Il est également possible d'enregistrer des numéros d'appel ou des fonctions. L'affectation des touches est accessible à tout instant.

Touches configurables : Vous pouvez enregistrer les numéros d'appel ou fonctions sur une des 10 touches configurables. L'affectation des touches est accessible à tout instant.

Vous pouvez associer chaque touche à un type d'action donné, de manière à pouvoir l'exécuter par une simple pression de touche. Le choix suivant est à votre disposition:

- **Touche de numéro**: Enregistrer un numéro d'appel;
- **Touche fonction**: Exécuter ou activer / désactiver la fonction

Enregistrer un numéro d'appel sur une touche – Touche de numéro

Vous aimeriez appeler un numéro d'appel souvent utilisé par simple pression sur une touche, sans devoir le composer chiffre après chiffre.

Sur chaque touche configurable peuvent être enregistrés deux numéros ainsi que les noms correspondants. La touche devient par conséquent une touche de numéro.

La modification de la configuration d'une touche déjà configurée peut être verrouillée par le responsable système.

<longue>



Enregistrer un numéro d'appel sur une touche configurable/touche de présence:

Appuyer longuement sur la touche #.

→L'affichage présente le choix des types de touche

Touche de numéro



Feuilleter jusqu'à **Touche de numéro** et appuyer sur la touche Fox **Sélectionner**.

Entrer le numéro d'appel et le nom et confirmer avec la touche Fox **Ok**.

Notes:

- Le mode texte pour la saisie alphabétique est automatiquement actif.
- Vous pouvez effacer les caractères saisis par erreur avec la touche de correction.

Enregistrer une fonction sur une touche – Touche de fonction

Vous aimeriez appeler une fonction souvent utilisée – par exemple le "renvoi sur non réponse" - par simple pression de touche, sans devoir l'entrer à la main. Habituellement, la fonction est attribuée de telle sorte que :

- la fonction soit activée à la première pression sur la touche,
- et à nouveau désactivée par une nouvelle pression sur la touche.

Mémoriser une fonction sur une touche (à partir d'un choix prédéfini de fonctions):



Enregistrer une fonction sur une touche configurable/touche de présence:

Appuyer longuement sur la touche #.

→L'affichage présente le choix des types de touche.

Feuilleter jusqu'à *Touche fonction* et appuyer sur la touche Fox *Sélectionner*.

→La fonction actuellement réglée sera affichée avec .

Choisir la fonction souhaitée et appuyer sur la touche Fox *Sélectionner*.

→La suite de l'utilisation et du guidage dépend de la fonction (voir chapitre "Téléphoner avec des fonctions de confort", page 28). La fonction est enregistrée sur la touche lorsque vous avez effectué tous les réglages.

Notes:

- Vous trouverez le choix des fonctions dans le chapitre "Sélection de la fonction d'une touche configurable", page .
- En plus du grand choix de fonctions prédéfinies, vous pouvez également écrire vous-même une fonction. Vous en apprendrez davantage sur le sujet au chapitre "Commandes de fonction, facilités", page 89.

Effacer une touche

Vous voulez effacer l'affectation d'une touche configurable.

Sélectionnez cette fonction *Aucune fonction* , pour effacer l'affectation de la touche de fonction.

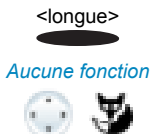

Effacer une touche configurable:

Appuyer longuement sur la touche configurable.

→L'affichage montre le type de touche.

Feuilleter jusqu'à *Aucune fonction* et confirmer avec la touche Fox *Ok* .

→La configuration de la touche est effacée.

Sélection de la fonction d'une touche configurable

Vous trouverez dans ce paragraphe une liste de toutes les fonctions que vous pouvez enregistrer sur une touche configurable via le menu. Pour plus d'informations, adressez-vous au responsable de votre système.

Vous trouverez d'autres informations sur la manière d'enregistrer des fonctions sur une touche configurable à l'aide de commandes de fonction et facilités **/#* au chapitre "Programmer des fonctions", page 89.

Fonction	Description
<i>Aucune fonction</i>	Sélectionnez cette fonction pour effacer l'affectation de la touche de fonction.
<i>Renvoi d'appel</i>	Avec cette fonction, vous renvoyez les appels entrants directement vers une autre destination. Vous trouverez de plus amples informations au chapitre " <u>Renvoyer des appels (Renvoi d'appel)</u> ", page 48.
<i>Renvoi sur occupation</i>	Avec cette fonction, vous renvoyez les appels entrants directement vers une autre destination si vous êtes occupé. Vous trouverez de plus amples informations au chapitre " <u>Renvoyer des appels (Renvoi d'appel)</u> ", page 48.
<i>Renvoi sur non réponse</i>	Avec cette fonction, vous renvoyez en plus les appels entrants vers une autre destination. Vous trouverez de plus amples informations au chapitre " <u>Renvoi sur non réponse</u> ", page 49.
<i>Groupe de commutation</i>	Avec cette fonction, vous dirigez les appels et fonctions via des groupes de commutation. Chaque groupe de commutation a trois positions commutateur. La valeur par défaut est '1'.
<i>Sortie de commande</i>	Vous pouvez commander des appareils ou équipements électriques externes via des sorties de commande. Il est par exemple possible, par téléphone, d'ouvrir ou de fermer des portes électriques ou d'allumer/d'éteindre l'éclairage dans toute la maison.
<i>Message d'accueil</i>	Service d'annonce pour appels internes et externes entrants. Si vous ne prenez pas un appel externe avant l'écoulement d'un délai de temporisation pré réglé, l'utilisateur appelant entend une annonce. Après l'annonce, l'appelant obtient à nouveau la tonalité de retour d'appel.
<i>Protection</i>	Avec cette fonction, vous vous protégez du signal d'appel et de la communication d'interphone. Vous trouverez de plus amples informations au chapitre " <u>Activer la protection contre les types d'appel</u> ", page 78.
<i>Télmaintenance</i>	Avec cette fonction, vous autorisez l'accès de la télémaintenance à votre téléphone, pour une seule fois ou à titre permanent.

Fonction	Description
<i>MCID</i>	Avec cette fonction, vous traquez et enregistrez un appel de harcèlement. Vous trouverez de plus amples informations au chapitre " <u>Traquer les appels de malveillants</u> ", page 62.
<i>Agent</i>	L'acheminement des appels dans la file d'attente peut être géré avec l'agent.
<i>Raccordement collectif</i>	Dans le raccordement collectif, les appels entrants et internes sont dirigés vers un groupe de destinations internes selon une distribution des appels préconfigurée.
<i>Home alone (occupé sur occupé)</i>	Si les appels sur un raccordement collectif ne peuvent être pris que par un seul utilisateur, ce dernier peut activer Occupé sur occupé sur ce raccordement collectif. Lorsque cet utilisateur est en communication, tous les autres appelants internes ou externes à ce raccordement collectif obtiennent la tonalité d'occupation.
<i>Librement configurable</i>	Les commandes de fonction vous permettent de programmer une fonction adaptée à vos besoins personnels. Une fonction peut se composer d'une ou de plusieurs commandes de fonction et facilités */# ainsi que du numéro d'appel. Une fonction peut être exécutée directement ou affectée à une touche de fonction. Vous trouverez de plus amples informations au chapitre " <u>Programmer des fonctions</u> ", page 89.
<i>Masquer n°</i>	Avec cette fonction, vous empêchez que votre numéro d'appel soit affiché chez l'appelé. Vous trouverez de plus amples informations au chapitre " <u>Suppression de l'affichage du numéro d'appel chez l'appelé</u> ", page 62.
<i>Renvoyer</i>	Avec cette fonction, vous renvoyez un appel entrant à un autre utilisateur. Vous trouverez de plus amples informations au chapitre " <u>Renvoyer l'appel pendant la phase de sonnerie</u> ", page 35.
<i>Parquer</i>	Avec cette fonction, vous gardez votre interlocuteur en attente sans que cela n'occupe une ligne téléphonique. Vous trouverez de plus amples informations au chapitre " <u>Parquer un interlocuteur</u> ", page 43.
<i>Ne pas déranger</i>	Avec cette fonction, les appels entrants sont renvoyés automatiquement à une destination prédéterminée. Vous trouverez de plus amples informations au chapitre " <u>Activer la protection contre les types d'appel</u> ", page 78.
<i>Appel silencieux</i>	Avec cette fonction la sonnerie ne retentit qu'une fois. Vous trouverez de plus amples informations au chapitre " <u>Activer/désactiver l'appel silencieux</u> ", page 61.
<i>Message d'accueil MV</i>	Avec cette fonction, vous activez/désactivez le message d'accueil souhaité. Vous trouverez de plus amples informations au chapitre " <u>Gérer le message d'accueil personnel</u> ", page 80.

Fonction	Description
<i>Ring Alone</i>	Avec cette fonction, vous déterminez lequel de vos téléphones doit signaler les appels entrants de manière acoustique (dans le concept d'utilisateur One Number). Vous trouverez de plus amples informations au chapitre " <u>Activer Ring Alone</u> ", page 64.
<i>Acheminement d'appel personnel</i>	Avec cette fonction, vous déterminez où les appels entrants doivent être acheminés (dans le concept d'utilisateur One Number). Vous trouverez de plus amples informations au chapitre " <u>Activer l'acheminement d'appel personnel</u> ", page 63.
<i>Menu d'acheminement d'appel personnel</i>	Menu de sélection de l'acheminement d'appel personnel. Vous trouverez de plus amples informations au chapitre " <u>Activer l'acheminement d'appel personnel</u> ", page 63.
<i>Activer/désactiver la sonnerie</i>	Avec cette fonction la sonnerie ne retentit pas. Vous trouverez de plus amples informations au chapitre " <u>Régler les propriétés de sonnerie</u> ", page 74.
<i>Fast Take</i> intercepter un appel ou une communication	Vous pouvez reprendre sur votre téléphone un appel entrant ou une communication en cours sur un autre téléphone. <i>Fast Take</i> doit être débloqué. Pour plus d'informations, adressez-vous au responsable de votre système.
<i>Menu de présence</i>	Menu de sélection d'un profil de présence. Vous trouverez de plus amples informations au chapitre " <u>Organiser l'absence avec la touche de présence</u> ", page 45.
<i>Profil de présence</i>	Cette fonction vous permet d'activer/désactiver un profil de présence. Vous trouverez de plus amples informations au chapitre " <u>Organiser l'absence avec la touche de présence</u> ", page 45.
<i>Enregistrement d'appel</i>	Cette fonction vous permet d'enregistrer une communication en cours. Les enregistrements sont exclusivement stockés dans votre boîte vocale individuelle. Vous trouverez de plus amples informations au chapitre " <u>Enregistrer l'appel</u> ", page 43.
<i>Réponse directe</i>	Cette fonction vous permet d'établir une communication en mode mains libres avec un patient. Vous trouverez de plus amples informations au chapitre " <u>Réponse directe</u> ", page 68.
<i>Appel PIN</i>	Moyennant une taxe et indépendamment du téléphone, vous pouvez effectuer des appels externes. Le solde peut être limité. Vous trouverez de plus amples informations au chapitre " <u>PIN de téléphonie</u> ", page 67.
<i>Modif. appel PIN</i>	Les taxes et informations d'appel de vos appels sortants et entrants peuvent être comptabilisées sur le compte d'un projet en concret. Vous trouverez de plus amples informations au chapitre " <u>PIN de téléphonie</u> ", page 67.

Programmer des fonctions

Vous apprendrez dans ce paragraphe comment activer ou enregistrer sur une touche une fonction individuelle, par exemple le renvoi d'appel, à l'aide des commandes de fonction et facilités.

Commandes de fonction, facilités

Vous pouvez associer des fonctions à une touche configurable à l'aide du choix prédéfini (voir chapitre "Enregistrer une fonction sur une touche – Touche de fonction", page 85). Mais vous pouvez également écrire vous-même des fonctions à l'aide de commandes de fonction et de facilités (sélectionner fonction *Librement programmable*). Vous trouvez ici la liste des commandes de fonction; les facilités sont fournies dans le mode d'emploi User Guide Function Codes sur le [Mitel DocFinder](#).

Les commandes de fonction vous permettent de programmer une fonction adaptée à vos besoins personnels. Une fonction peut se composer d'une ou de plusieurs commandes de fonction et facilités */# ainsi que du numéro d'appel.

Les commandes de fonction suivantes sont disponibles :	
"A"	Prendre une ligne en première priorité
"I"	Affecter une ligne
"H"	Affecter la ligne en mode mains libres
"X"	Libérer une communication
"P"	1 seconde de pause avant l'action suivante
"N"	Insérer le numéro d'appel entré en préparation de la numérotation
"."	Fonction de touches de commande (équipement en amont)
"Z"	Activer/désactiver le mode de numérotation en fréquences (DTMF)
"R"	Insérer le dernier numéro d'appel composé
"Y"	déconnecter une communication et occuper à nouveau la ligne

Autres exemples de formulation:	
"IR"	Affecter une ligne ("I"), Numéroté le dernier numéro d'appel composé ("R")
"I201"	Affecter une ligne ("I") et composer le numéro 201
"I*21201X"	Affecter une ligne ("I"), Activer le renvoi d'appel ("*21") vers le numéro 201, Déconnecter la communication ("X")

Formuler une facilité et la mémoriser sur une touche (exemple : “Activer l'état de présence”):

<longue>



Appuyer sur la touche souhaitée pendant environ 2 secondes.

Ou :

Les touches sont également disponibles par menu: *Menu > Paramètres > Touches > Touche/Touche Fox.*

Librement configurable



1. Sélectionner Touche de fonction > fonction *Librement configurable.*

2. Entrer un nom : p.ex. “Absent”, ou utiliser le nom par défaut.

3. Entrer le premier numéro : !*27118002311#.

! = Affecter une ligne

*27 = facilité pour Activer l'état de présence

1 = profil de présence 1 (absent)

1800 / 2311 = heure et date jusqu'auxquelles vous serez absent

4. Entrer le deuxième numéro: !#27.

! = Affecter une ligne

#27 = facilité pour Désactiver l'état de présence

5. Actionner la touche Fox *Enregistrer.*

→L'affectation des touches est enregistrée.

Notes:

- Le mode texte doit être activé pour saisir des commandes de fonction.
- Vous pouvez activer les fonctions qui ne sont pas proposées par menu avec des facilités (voir User Guide Fonction Codes sur le Mitel DocFinder)
- Vous ne pouvez exécuter certaines fonctions que si la même fonction est aussi accessible via le menu.
- Selon le système et la version du logiciel, certaines facilités #/* ne sont disponibles que de manière restreinte.

Installation et mise en service

Vous apprendrez dans les paragraphes suivants quelles sont les différentes possibilités pour installer votre téléphone.

Eléments livrés	92
Options	92
Monter et placer le téléphone.....	93
Raccorder le MiVoice 5361	95
Raccorder le MiVoice 5361 IP.....	96

Éléments livrés

Téléphone et combiné



Câble de raccordement du combiné



Câble de raccordement du combiné MiVoice 5361

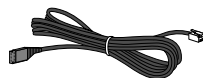

Pied, également utilisable comme cadre de montage mural

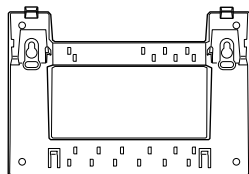

Mode d'emploi succinct et indications de sécurité

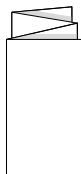

Options

Bloc secteur

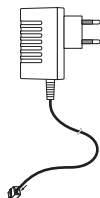

Monter et placer le téléphone

Vous pouvez poser le téléphone comme un téléphone de bureau grâce au pied fourni ou le monter contre un mur.

Le placer en tant que téléphone de bureau

Vous pouvez placer le téléphone au choix dans un angle de 40° ou de 25°. Pour ce faire, le pied est encliqueté dans différentes positions à l'arrière du téléphone.

- Enfoncer et encliqueter le pied selon le schéma de montage.
- Raccorder l'écouteur: Enfoncer la fiche du câble de raccordement de combiné droit le plus court dans la prise du combiné. Enfoncer la fiche de l'extrémité libre du câble dans la prise de raccordement du combiné sous le téléphone. Afin de délester le câble, le guider à travers l'une des rainures du pied.
- Raccorder le téléphone selon chapitre "Raccorder le MiVoice 5361", page 95 resp. "Raccorder le MiVoice 5361 IP", page 96.

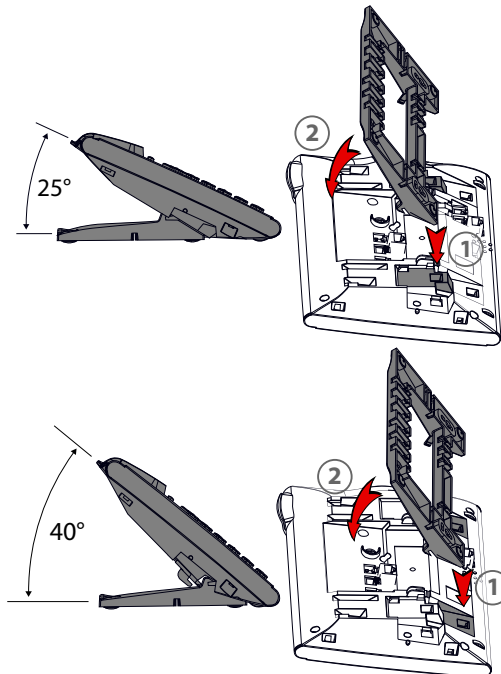

Montage mural

Vous pouvez monter le téléphone sur la paroi. À cet effet, le pied est vissé à la paroi en tant qu'étrier de montage et le téléphone est encliqueté dans le pied.

Note:

Étant donné qu'il ne reste que très peu d'espace entre les prises de raccordement à l'arrière du téléphone et la paroi de montage, un câble-ruban avec prise courte doit être utilisé pour le raccordement LAN. Demandez à votre revendeur où vous pouvez acheter un câble-ruban approprié (uniquement pour MiVoice 5361 IP).

- Poser les vis pour la fixation du pied et monter celui-ci (Illustration A).
- Raccorder le câble de l'écouteur et de raccordement au téléphone (Illustration B). Pour l'affectation du raccordement, référez-vous au chapitre "Raccorder le MiVoice 5361", page 95 resp. "Raccorder le MiVoice 5361 IP", page 96.
- Insérer le téléphone horizontalement dans le pied (Illustration C-1) et le pousser vers le bas (Illustration C-2).
- Dévisser la came de support de l'écouteur (Illustrations D-1 à D-3).
- Raccrocher l'écouteur.

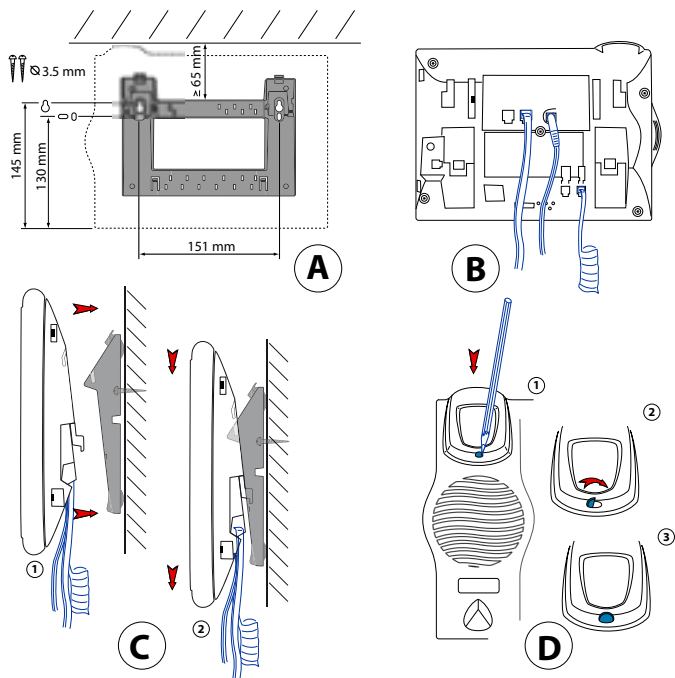

Démontage

Téléphone de bureau:

- Lever et retirer le câble de raccordement.
- Retirer le pied avec précaution en sens inverse.

Téléphone mural:

- Glisser avec précaution le téléphone vers le haut, en le sortant du pied.
- Lever et retirer le câble de raccordement.

Raccorder le MiVoice 5361

Raccordements



Raccordement téléphonique



Raccordement du combiné

Raccorder le téléphone au système

- Enfoncer la fiche du câble de raccordement du téléphone dans la prise identifiée par une icône de téléphone, sous le téléphone.
- Seulement montage sur table: Afin de délester le câble, le guider à travers l'une des rainures du pied.
- Enficher l'autre extrémité du câble dans la prise de raccordement téléphonique.
- Régler le commutateur de sélection de canal. Pour plus d'informations, adressez-vous au responsable de votre système.

Annoncer le téléphone

Le responsable de votre système doit avoir préparé le système avant que vous puissiez lui annoncer votre téléphone.

Raccorder le MiVoice 5361 IP

Raccordements IP

LAN

Connexion au réseau IP



Raccordement du combiné



Raccordement de l'alimentation

Note:

L'adressage de l'IP et la mise en service du téléphone sont effectués par votre responsable système. Les adresses IP ainsi que d'autres informations sur votre téléphone sont disponibles dans le mode Réglages.

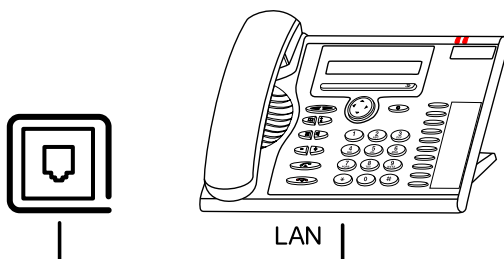

Raccorder le téléphone au LAN

Ce téléphone communique sur le même raccordement que votre PC (réseau IP / LAN). Vous n'avez pas besoin d'un raccordement téléphonique spécial. Si vous avez des doutes lors du raccordement de votre téléphone, veuillez consulter votre responsable système.

- Connecter le câble de raccordement LAN (non contenu dans la livraison) à une prise de raccordement LAN.
- Connecter la fiche au bout libre du câble à la prise de raccordement LAN en dessous du téléphone.
- Seulement montage sur table: Afin de délester le câble, le guider à travers l'une des rainures du pied.

Raccorder l'alimentation en courant

Si votre LAN gère l'Over-Ethernet (PoE), le téléphone est alimenté via le câble de raccordement au LAN et vous n'avez pas besoin de bloc secteur.

Si votre LAN ne gère pas le PoE, ou si vous avez connecté entre le LAN et le téléphone un switch qui ne prend pas en charge le PoE, vous avez besoin du bloc secteur disponible en option pour alimenter le téléphone.

Note:

N'utilisez que le bloc secteur original disponible en option.

- Connecter la prise ronde du câble de raccordement d'alimentation en dessous du téléphone dans la prise de raccordement de l'alimentation.
- Seulement montage sur table: Afin de délester le câble, le guider à travers l'une des rainures du pied.
- Raccorder l'alimentation au réseau électrique.

Annoncer le téléphone IP

Le responsable de votre système doit avoir annoncé le téléphone au système avant que vous puissiez l'utiliser sur le système.

Autres informations

Les paragraphes suivants vous fournissent des indications utiles sur votre téléphone.

Cas de dérangement.....	99
Déclaration logiciels open source (MiVoice 5361 IP).....	100
Système de communication et versions de système.....	101

Cas de dérangement

Vous trouverez ici quelques conseils sur la manière d'utiliser votre téléphone si des problèmes devaient survenir.

Dérangements fonctionnels

Votre interlocuteur ne vous entend pas ou vous n'entendez pas votre interlocuteur

Assurez-vous que le câble de raccordement du combiné est connecté correctement au combiné et au téléphone (voir chapitre "[Installation et mise en service](#)", page 91).

Combiné décroché, aucune tonalité de numérotation, affichage vide

Assurez-vous que les câbles de raccordement sont correctement connectés au téléphone et à la prise du raccordement LAN (voir chapitre "[Installation et mise en service](#)", page 91).

L'affichage montre "Pas configuré", aucune tonalité de numérotation lorsque le combiné est décroché

Aucun numéro d'appel n'a été attribué à votre téléphone. Pour plus d'informations, adressez-vous au responsable de votre système.

L'affichage montre: "Trying to register"

Le téléphone ne peut pas être déclaré. Pour plus d'informations, adressez-vous au responsable de votre système.

L'affichage fonctionne mais aucune communication n'est possible

Votre téléphone est peut-être verrouillé. Déverrouillez votre téléphone (voir chapitre "[Déverrouillage de votre téléphone](#)", page 53).

Les touches configurables ne peuvent pas être configurées

La configuration est peut-être verrouillée. Déverrouillez votre téléphone (voir chapitre "[Déverrouillage de votre téléphone](#)", page 53).

Il se peut que la touche de reconfiguration soit verrouillée dans le système. Pour plus d'informations, adressez-vous au responsable de votre système.

Contraste d'affichage insuffisant

Le contraste d'affichage réglé ne convient pas. Modifiez le réglage (voir chapitre "[Régler l'affichage](#)", page 73).

Seuls les appels d'urgence sont possibles

Il se peut que vous vouliez téléphoner sur un téléphone de placement libre sur lequel vous ne vous êtes pas logué. Loguez-vous (voir chapitre "[Placement libre](#)", page 65).

Il est possible de téléphoner, mais les noms ne s'affichent pas, la configuration des touches manque et le téléphone ne réagit pas aux commandes de fonction

Mode limité après mise à jour du logiciel sans licence de mise à jour.

Note:

Adressez-vous au responsable de votre système pour les autres messages, dérangements et questions.

Déclaration logiciels open source (MiVoice 5361 IP)

Indications concernant les logiciels open source

Le présent produit contient des logiciels open source de fournisseurs tiers soumis aux dispositions GNU GPL (GNU General Public License) et LGPL (GNU Library/Lesser General Public License) sur les licences.

Les textes de licences de GPL et LGPL, ainsi que le code source des éléments de logiciels énumérés ci-dessous, sont disponibles sous [Mitel DocFinder](#) (Dokumenttyp "Public GNU source").

Les textes de licences des GPL et LGPL sont en outre classés dans le propre terminal et peuvent être consultés à travers l'interface web intégré (URL: <Adresse IP de votre téléphone>

Veuillez lire le libellé exact afin de vous informer sur vos droits concernant lesdites licences.

Ce produit contient les logiciels suivants, soumis aux dispositions GPL:

- Linux kernel, disponible sous www.kernel.org/
- Busybox, disponible sous www.busybox.net/

Ce produit contient les logiciels suivants, soumis aux dispositions LGPL:

- uClibc, disponible sous www.uclibc.org/

Système de communication et versions de système

Vous aimeriez exécuter une fonctionnalité décrite dans ce mode d'emploi mais le système ne l'accepte pas.

Certaines fonctionnalités ne sont pas prises en charge sur tous les systèmes de communication et avec toutes les versions de système. Les paragraphes de texte y afférents sont signalés par une lettre entre crochets [a]. La récapitulation suivante permet de voir sur quelles versions de système les fonctionnalités concernées sont prises en charge. Pour plus d'informations, adressez-vous au responsable de votre système.

	R2.0	R3.0						
[a]	X							
[b]	X	X						
[c]								
[d]								

Indice

A	
Accessoires (indications de sécurité)	6
Acheminement d'appel personnel	63
Acquitter un rappel de rendez-vous –	57
Actions après une alarme	58
Affichage: – Contraste affichage	73
– Régler	73
Alarme hotline	70
Annoncer: – le téléphone	95
– le téléphone IP	97
Appel: – privé avec code personnel	39
– silencieux	61
Audio	74
B	
Bloc de touches	14
C	
Capturer	62
Cas de dérangement	99
CLIP	62
Commandes de fonction	89
Communication d'interphone: – commencer	37
– recevoir	38
– Réglage de protection	78
Composition d'un numéro depuis les contacts privés	30
Concept d'utilisateur One Number	7
Conditions environnantes (indications de sécurité)	6
Conférence	41
Configurer: – DTMF	76
– la messagerie vocale	80
– la présence	82
– le profil de présence	82
– une touche	84
Connecter	42
Connexions (indications de sécurité)	6
Contact	79
Contrôle des coûts (indications de sécurité)	6
Corriger l'entrée	25
Créer une entrée d'annuaire	79
D	
Demander un rappel	34
Démontage	95
Déplacer le point d'insertion	25
Dérangements fonctionnels	99
Désactiver: – le microphone	21
– les fonctions actives	27
Désignation du document	12
Désignations des touches	14
Déverrouiller	53
Dispositions GNU sur les licences	100
Double-appel pendant la communication .	40
Durée de la communication	19
E	
Écoute amplifiée	21
Écoute et enregistrement	9
Écouter le message vocal	54
Effacer: – une entrée d'annuaire	80
– une touche	85

Éléments d'exploitation	14	Intercepter un appel	57
Éléments livrés	92	Intercommunication	37
Élimination (indications de sécurité)	6	Intrusion	78
Empêcher RNR (vers soi-même)	78	Intrusion confidentielle	64
Emploi de la touche Fox	23		
Enregistrer:		L	
– l'appel	43	LAN	96
– un appel malveillant	62	LED:	
– un numéro d'appel sur une touche	84	– d'avertissement	27
– une fonction sur une touche	85	Légende des touches	14
Entrer des chiffres	24	Limited Warranty (Australia only)	9
Entrer des lettres	24	Liste d'appels	32
Entretien (indications de sécurité)	6	Liste de rappel	20, 33
État de présence	45	Logiciel open source	100
Étiquettes	15		
Exclusion de la responsabilité	8	M	
		Majuscules/minuscules	25
F		Masquer le numéro d'appel	62
Facilités */#	89	Masquer n°	62
Fonction et but d'utilisation	7	MCID	62
		Mélodie de sonnerie	74
G		Mélodies d'alarme	75
Gérer le message d'accueil personnel	80	Menu Fox	15
Guidage de l'utilisateur	22	Message en texte:	
Guidage par menu	26	– Lire	56
		Messages en texte:	
H		– envoyer	55
Hotline	66	Mettre fin à la communication	19
		Mise en service	91
I		Mitel Alarm Server	68
Icônes:		Mode de numérotation	58
– Explication	23	Mode DTMF	58
– Téléphone	16	Mode texte	24
Indications de sécurité	6	Modifier le code personnel	76
Informations:		Modifier:	
– d'absence	47	– une entrée d'annuaire	80
– d'utilisateur	8	Montage mural	94
– du document	12	Monter	93
– sur le produit	7	Mot de passe	76
Installation:			
–	91		

N	
Ne pas déranger	78
Noms de marque	8
Numérotation en fréquences	58, 76
Numérotation:	
– avec une touche configurable	33
– depuis la liste d'appels en absence	32
– depuis la liste d'appels reçus	32
– par le nom	29, 30
– rapide	29
Numéroter:	
– avec le numéro d'appel	20
– depuis des annuaires externes	31
– depuis un annuaire	30
– par répétition de la numérotation	20, 33
O	
Objets métalliques (indications de sécurité)	6
OpenCount	67
Options	92
Organiser l'absence	45
P	
Parquer:	
– un appel	43
– un interlocuteur	43
PIN de téléphonie	67
Placement libre	65
Placer	93
PoE	97
Power-Over-Ethernet	97
Prendre un appel	19
Présence:	
– Explication	45
Programmer des fonctions	89
Protection de données	9
Protection des données (indications de sécurité)	6
R	
Raccorder:	
– l'alimentation	97
– le téléphone	95
– le téléphone au système	95
– le téléphone IP	96
– un téléphone IP au LAN	96
Recherche alphabétique	30
Recherche rapide	29
Refuser l'appel pendant la phase de sonnerie	35
Réglages IP locaux	77
Régler:	
– le volume d'écoute	74
– le volume de sonnerie	74
– les propriétés de sonnerie	74
Renvoi d'appel:	
– Réglage de protection	78
Renvoi d'appel:	
–	48
– Renvoi sur non réponse	49
– sur message en texte	51
– vers la messagerie vocale	50
Renvoyer:	
– l'appel pendant la phase de sonnerie	35
– un message vocal	55
Répondre:	
– à la sonnerie générale	61
– au rappel	34
– au signal d'appel	36
Réponse directe	68
Ring Alone	64
Rythme de sonnerie	74
S	
Secteur (indications de sécurité)	6
Sélection de la fonction d'une touche configurable	86
Sélectionner la langue	75
Signal d'appel:	
– chez un utilisateur interne	36
– Réglage de protection	78

Son.dés.	74
Sonnerie d'appel général:	
– Rechercher un utilisateur	60
Système de communication	77, 101

Versions du logiciel	101
Volume	74

T

Taxes	19, 39, 59
Télécommande	71
Téléphone:	
– de bureau	93
– de tiers	59
Téléphoner:	
– avec des fonctions de confort	28
– en mode d'écoute amplifiée	21
– sur un téléphone de tiers	59
Texte de l'affichage	23
Touche:	
– configurable	15
– de correction	14
– de FIN	15
– de fonction	85
– de haut-parleur	15
– de l'annuaire personnel	15
– de navigation	14
– de numéro	84
– de présence	15, 45
– de prise de ligne	15
– de répétition	15
– Fox	14
– microphone	15
Touches:	
– de numérotation	24
– de réglage	15
Transférer l'appel de l'interlocuteur	42

U

Utiliser:	
– la touche de navigation	26
– le menu Fox	23

V

Va-et-vient	41
Verrouiller	52



MITEL SCHWEIZ AG, SOLOTHURN

par la présente que les produits MiVoice Office 400

- sont conformes aux exigences fondamentales et aux autres spécifications déterminantes de la directive 1999/5/UE.
- sont fabriqués conformément RoHS selon la directive 2011/65/UE.

Les déclarations de conformité spécifiques aux produits se trouvent sur le portail de documents Mitel:

www.mitel.com/docfinder